

# プラズマ交換部品

---

## REPLACEMENT PARTS



# I N D E X

---

■ D用	(適応メーカー:ダイヘン)	………… P1
■ KOM用	(適応メーカー:コマツ)	………… P2
■ HI用	(適応メーカー:日立)	………… P4
■ HY用	(適応メーカー:ハイパーサム)	………… P5
■ MG用	(適応メーカー:メッサー)	………… P26
■ NIT用	(適応メーカー:日鐵)	………… P27
■ N用	(適応メーカー:松下)	………… P28
■ T用	(適応メーカー:田中製作所)	………… P29

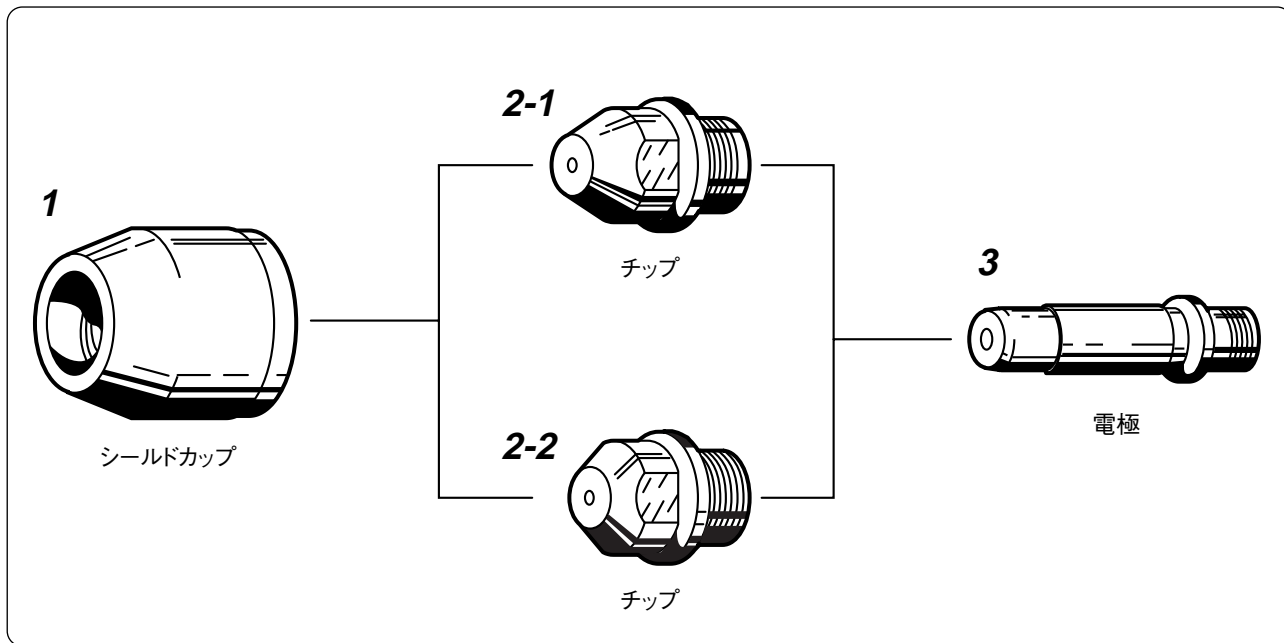

No.	品名	部品番号	適応品番	
<b>1</b>	Dシールドカップ	30A	H705F03	H705F03
		50/70A	H669G04	H669G04
		80A	H767J00	H767J00
		120A	H839G02	H839G02
<b>2-1</b>	Dプラズマチップ	30A	H705F04N	H705F04
		Hチップ 50/70A	H669G05N	H669G05
		Sチップ 50/70A	H669G06N	H669G06
		80A	H767F01N	H767F01
		50A	H767F02N	H767F02
		30A	H767F03N	H767F03
		D酸素プラズマチップ 1.3mm	H921K00N	H921K00
		1.0mm	H921L00N	H921L00
<b>2-2</b>	Dプラズマチップ	120A	H839G03N	H839G03
		80A	H839K01N	H839K01
		50A	H839K02N	H839K02
		30A	H839K03N	H839K03
<b>3</b>	Dプラズマ電極	30A	H705F05N	H705F05
		50/70A	H669G11N	H669G11
		80A	H758G03N	H758G03
		120A	H839M00N	H839M00
		D酸素プラズマ電極	H921N00N	H921N00

KOM用 40A

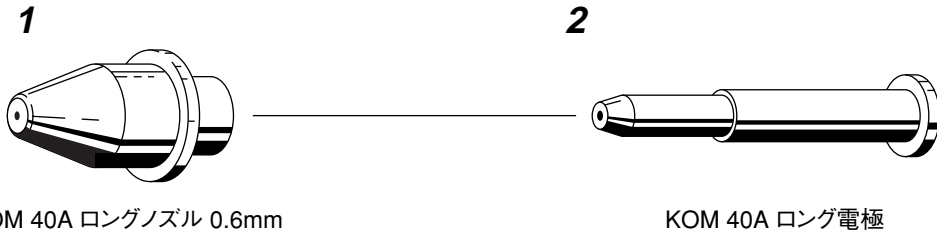

KOM 40A ロングノズル 0.6mm

KOM 40A ロング電極

No.	品名	部品番号	適応品番
1	KOM 40A ロングノズル 0.6mm	KOM605830	7848-60-5830
2	KOM 40A ロング電極	KOM605420	7848-60-5420
	KOM 40A シールドキャップ	KOM605850	7848-60-5850

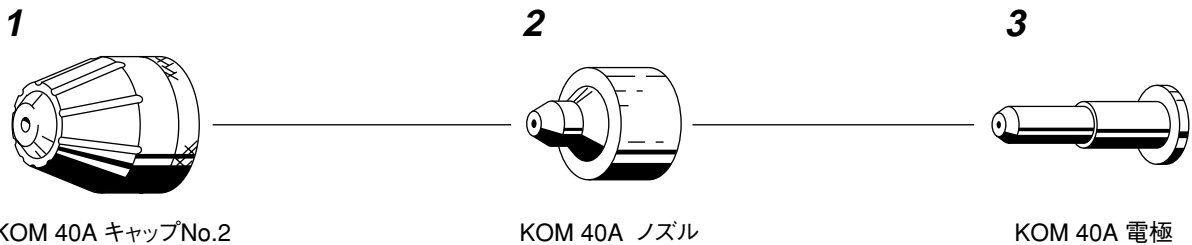

KOM 40A キャップNo.2

KOM 40A ノズル

KOM 40A 電極

No.	品名	部品番号	適応品番
1	KOM 40A キャップNo.2	650432001	7848-60-5310
2	KOM 40A ノズル	0.4mm 650432003	7848-60-5150
		0.6mm 650432002	7848-60-5130
		0.7mm 650432013	7848-60-5160
3	KOM 40A 電極	650432005	7848-60-5910
	KOM 40A キャップNo.1	650432004	7848-60-5110
	KOM 40A Oリングキット	650422007	

## KOM用 90A

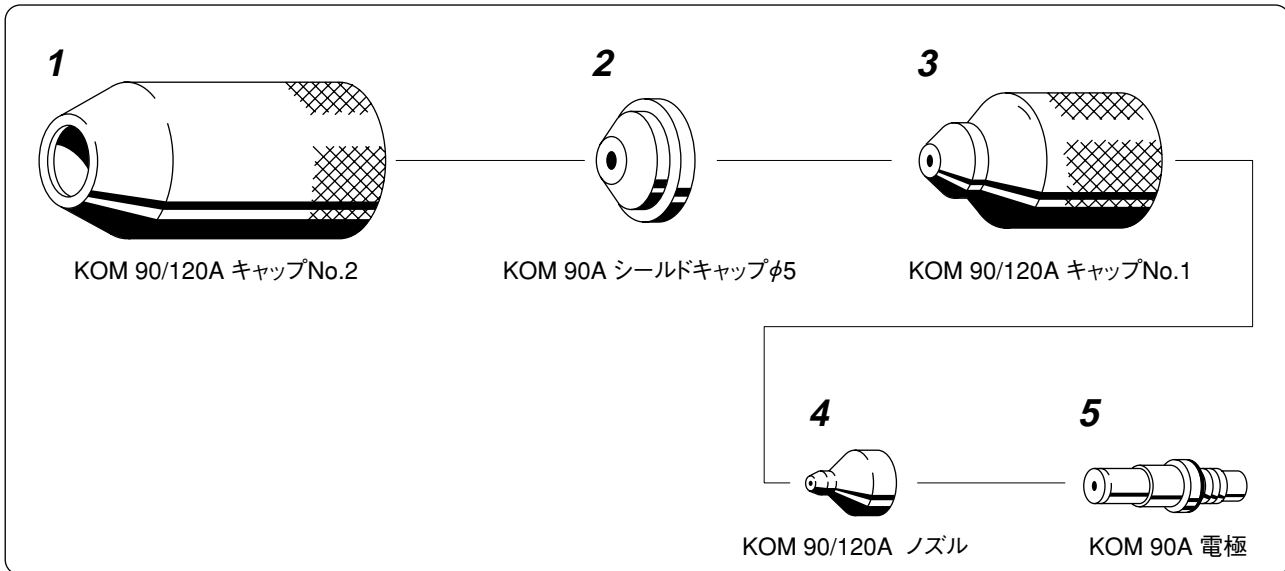

No.	品名	部品番号	適応品番
1	KOM 90/120A キャップNo.2	650434016	7848-65-5311
2	KOM 90Aシールドキャップφ5	650434019	7848-65-5530
3	KOM 90/120A キャップNo.1	650434015	7848-65-5520
4	KOM 90/120Aノズル 0.8mm	650434017	7848-65-5160
		1.1mm 650434007	7848-65-5180
5	KOM 90A電極	650434008	7848-65-5920

## KOM用 120A

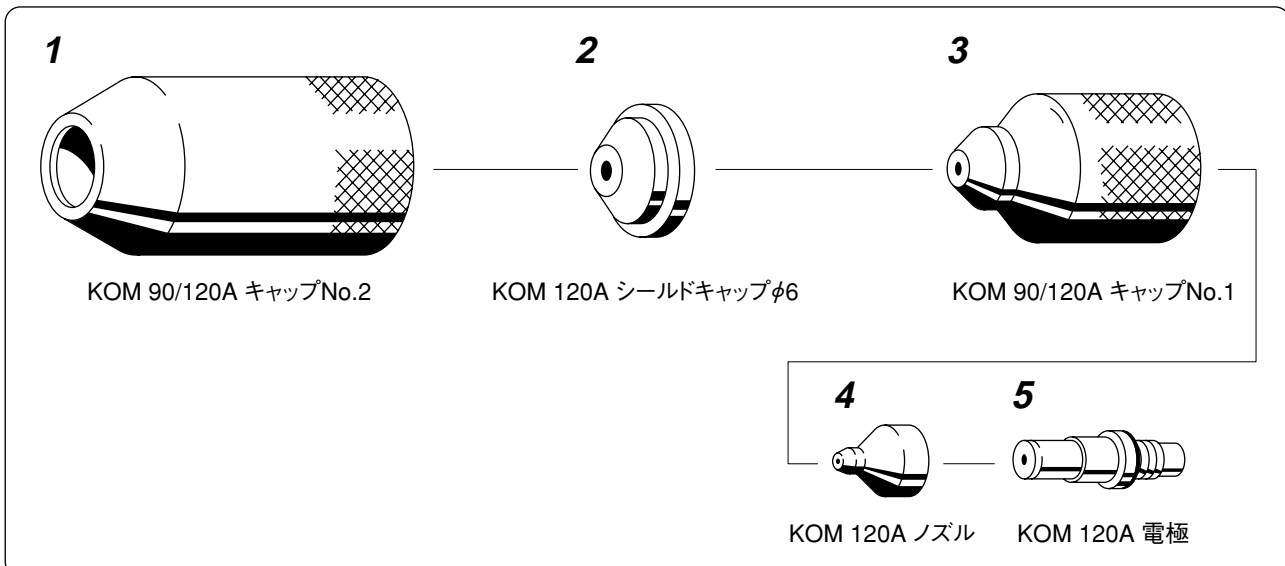

No.	品名	部品番号	適応品番
1	KOM 90/120A キャップNo.2	650434016	7848-65-5311
2	KOM 120A シールドキャップφ6	650442005	969-95-40270
3	KOM 90/120A キャップNo.1	650434015	7848-65-5520
4	KOM 120A ノズル 1.3mm	650442002	969-95-40211
5	KOM 120A 電極	650442001	969-95-40220

## HI用 PTP-51

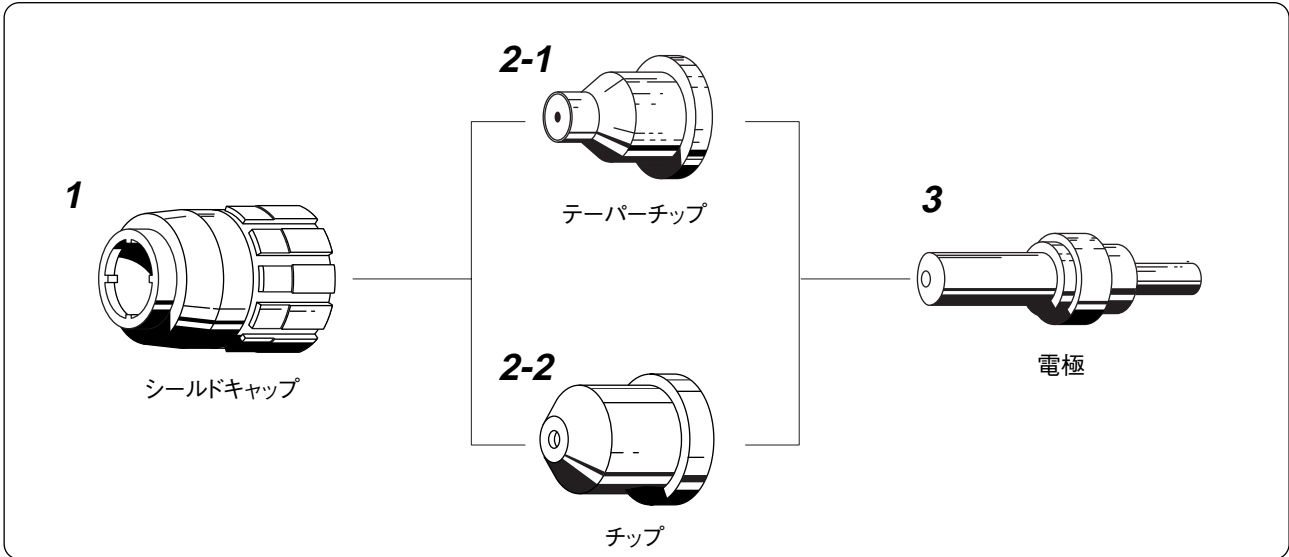

No.	品名	部品番号	適応品番
1	日立PTP-51シールドキャップ	HI896432	896432
2-1	日立PTP-51テーパーチップ 0.8mm	HI896433T	896433T
		1.0mm HI896434T	896434T
2-2	日立PTP-51チップ	HI896433	896433
		HI896434	896434
3	日立PTP-51電極	HI896436	896436

## HI用 PTP-81

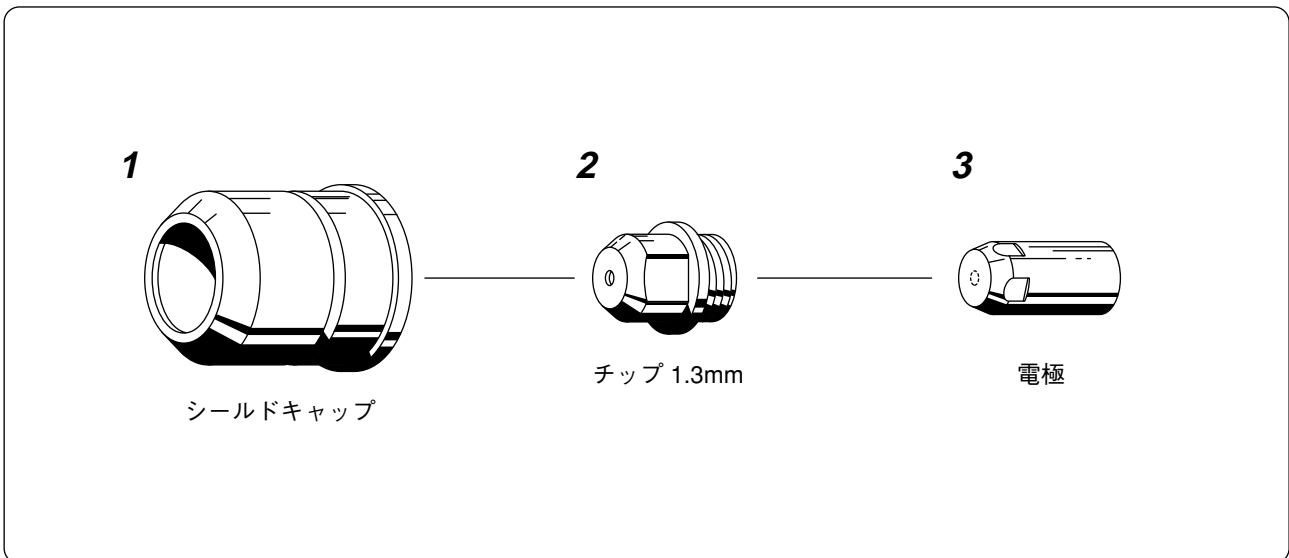

No.	品名	部品番号	適応品番
1	日立PTP-81シールドキャップ	HI896516	896516
2	日立PTP-81チップ 1.3mm	HI896514	896514
3	日立PTP-81電極	HI896515	896515

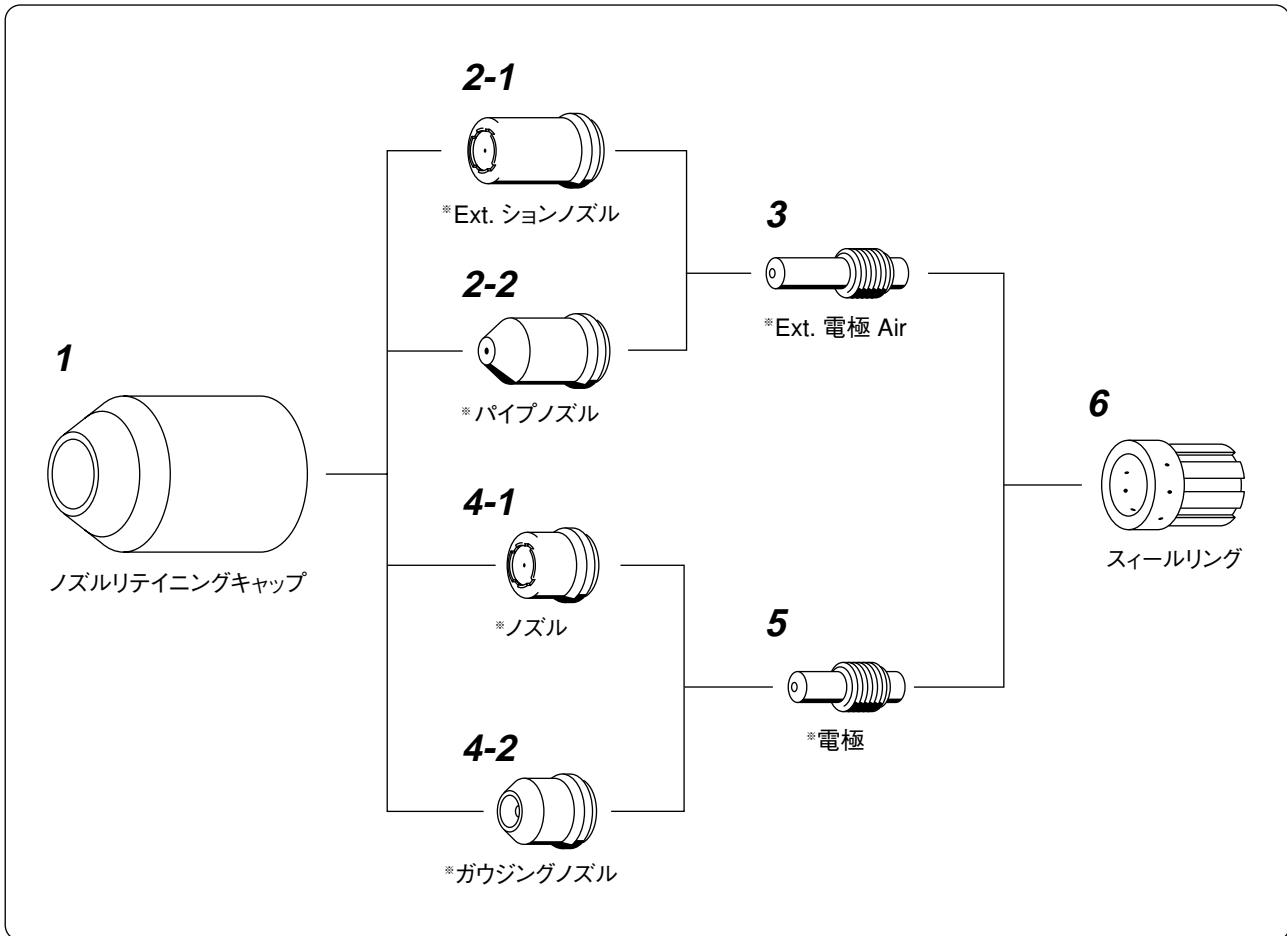

No.	品名	部品番号	適応品番
1	ノズルリテイニングキャップ	HY020930	020930
2-1	Ext. ノズル	*HY020546	020546
2-2	パイプノズル	*HY120023	120023
3	Ext. 電極	*HY020547	020547
4-1	ノズル	0.038 *HY020350	020350
		0.042 *HY020395	020395
4-2	ガウジングノズル	*HY020539	020539
5	電極	Air *HY020351	020351
		N <sub>2</sub> *HY020480	020480
6	スィールリング	HY020361	020361

HY用 HD-1070/3070

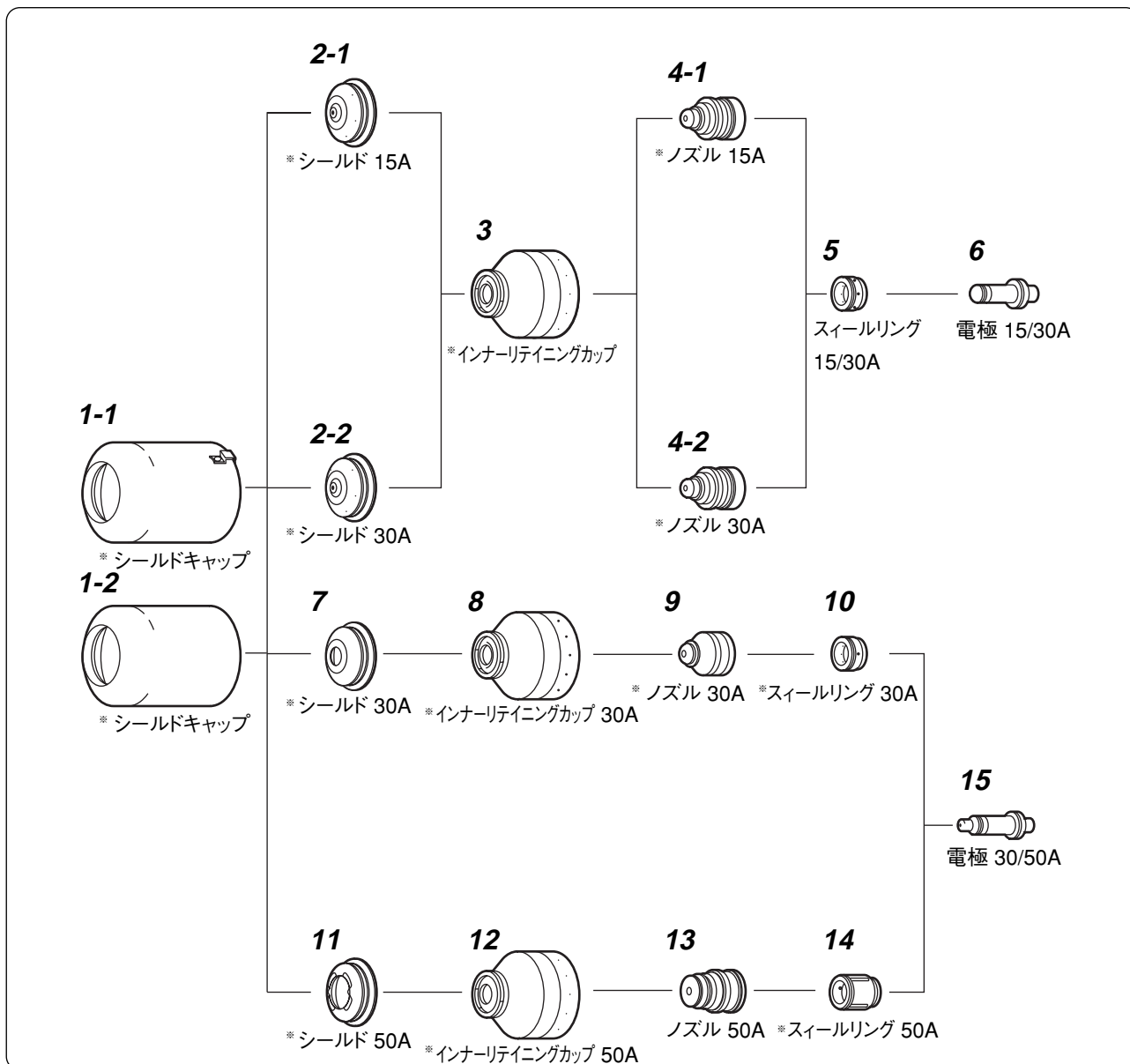

No.	品名	部品番号	適応品番	No.	品名	部品番号	適応品番
1-1	シールドキャップ	*HY020687	020687	7	シールド 30A	*HY020941	020941
1-2	シールドキャップ	*HY020634	020634	8	インナーリテイニングキャップ 30A	*HY020940	020940
2-1	シールド 15A	*HY020670	020670	9	ノズル 30A	*HY020938	020938
2-2	シールド 30A	*HY020671	020671	10	スィールリング 30A	*HY020937	020937
3	インナーリテイニングキャップ	*HY020633	020633	11	シールド 50A	*HY020949	020949
4-1	ノズル 15A	*HY020644	020644	12	インナーリテイニングキャップ 50A	*HY020795	020795
4-2	ノズル 30A	*HY020645	020645	13	ノズル 50A	HY020948	020948
5	スィールリング 15/30A	HY020637	020637	14	スィールリング 50A	*HY020947	020947
6	電極 15/30A	HY120111	120111	15	電極 30/50A	HY120113	120113



HY用 HD-1070/3070

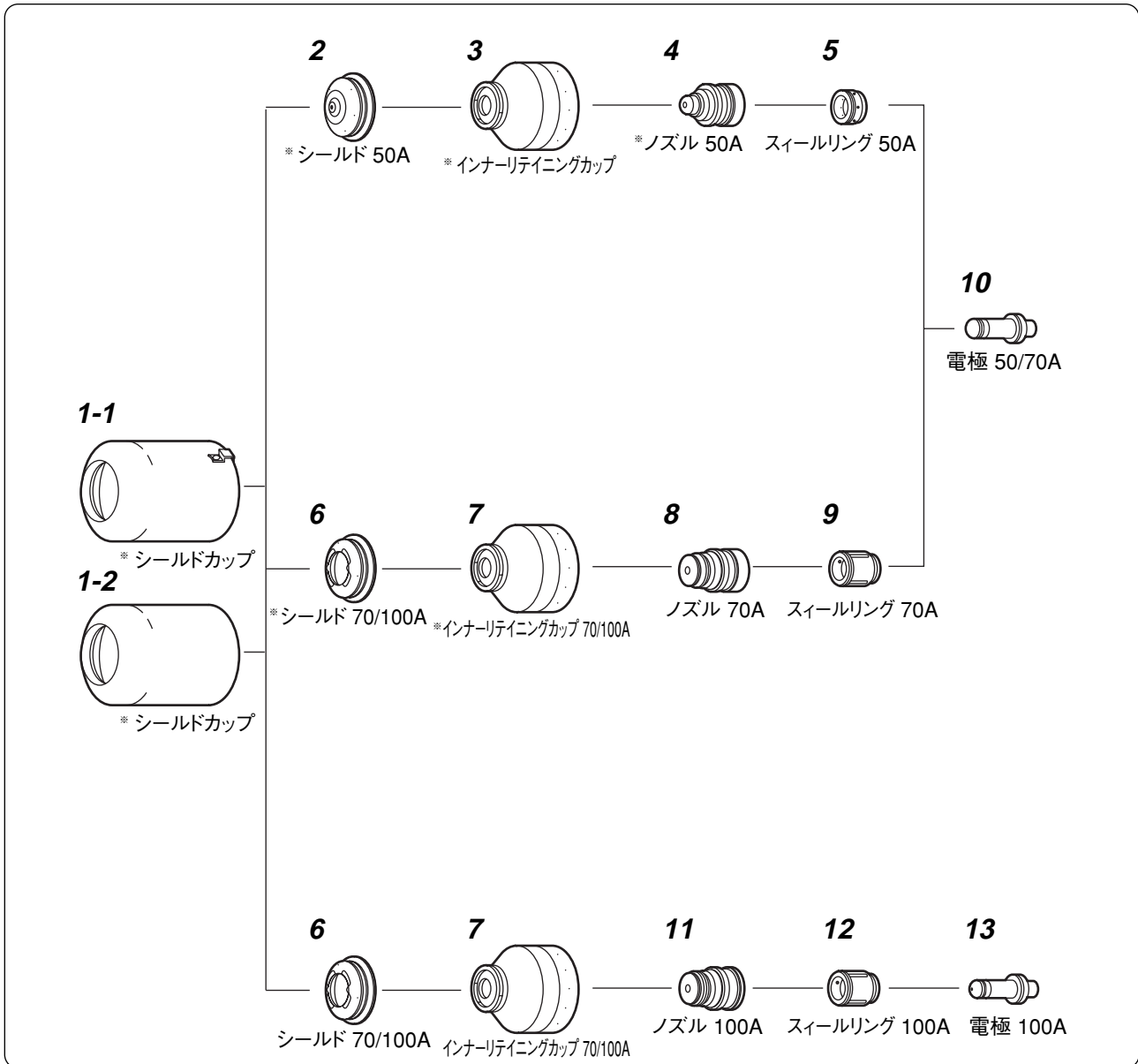

No.	品名	部品番号	適応品番
1-1	シールドキャップ	*HY020687	020687
1-2	シールドキャップ	*HY020634	020634
2	シールド 50A	*HY020671	020671
3	インナーリテイニングカップ	*HY020633	020633
4	ノズル 50A	*HY020646	020646
5	スイールリング 50A	HY020637	020637
6	シールド 70/100A	*HY020796	020796
7	インナーリテイニングカップ 70/100A	*HY020795	020795
8	ノズル 70A	HY020647	020647
9	スイールリング 70A	HY020789	020789
10	電極 50/70A	HY120112	120112
11	ノズル 100A	HY120272	120272
12	スイールリング 100A	HY020789	020789
13	電極 100A	HY120410	120410(120268)

HY用 HT-400

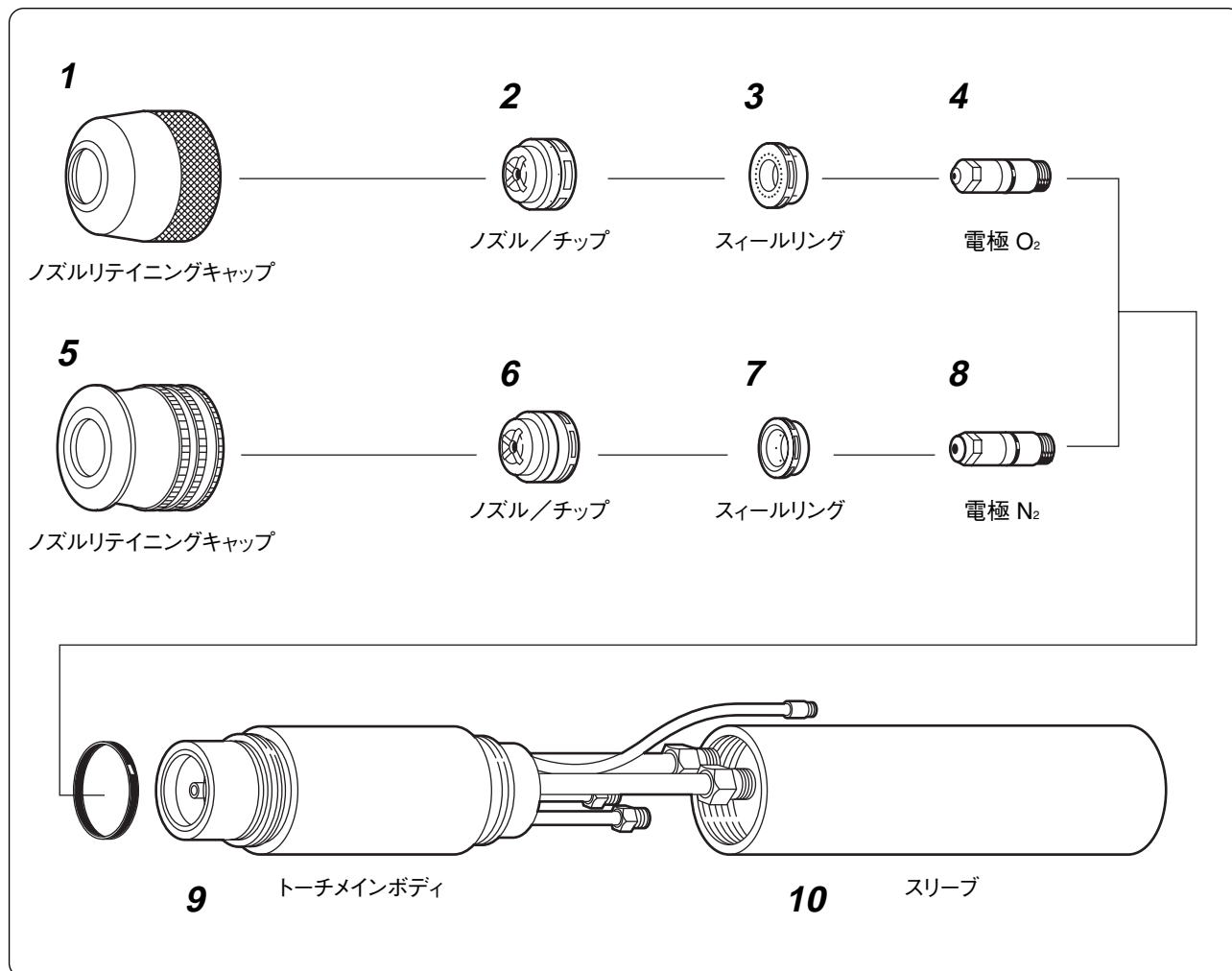

No.	品名	部品番号	適応品番	No.	品名	部品番号	適応品番
1	ノズルリテイニングキャップ	HY020246	020246	5	ノズルリテイニングキャップ	HY020087	020087
	Vectra	HY020579	020579		6	ノズル/チップ 0.166 N <sub>2</sub>	HY020084
2	ノズル/チップ 0.099 O <sub>2</sub>	HY020086	020086			0.120 N <sub>2</sub>	HY020089
	0.099 O <sub>2</sub> L	HY020392	020392	7	スィールリング 0.120-0.187 N <sub>2</sub>	HY020039	020039
3	スィールリング O <sub>2</sub>	HY020096	020096			0.120-0.187 N <sub>2</sub> L	HY020042
	O <sub>2</sub> L	HY020097	020097	8	電極 N <sub>2</sub>	HY020082	020082
	0.099	HY020380			9	トーチメインボディ	HY020080
	0.099 L	HY020391	020391			rebuilt	HY020080-R
4	電極 O <sub>2</sub>	HY020081	020081	10	スリーブ	HY020041	020041

HY用 HT-2000

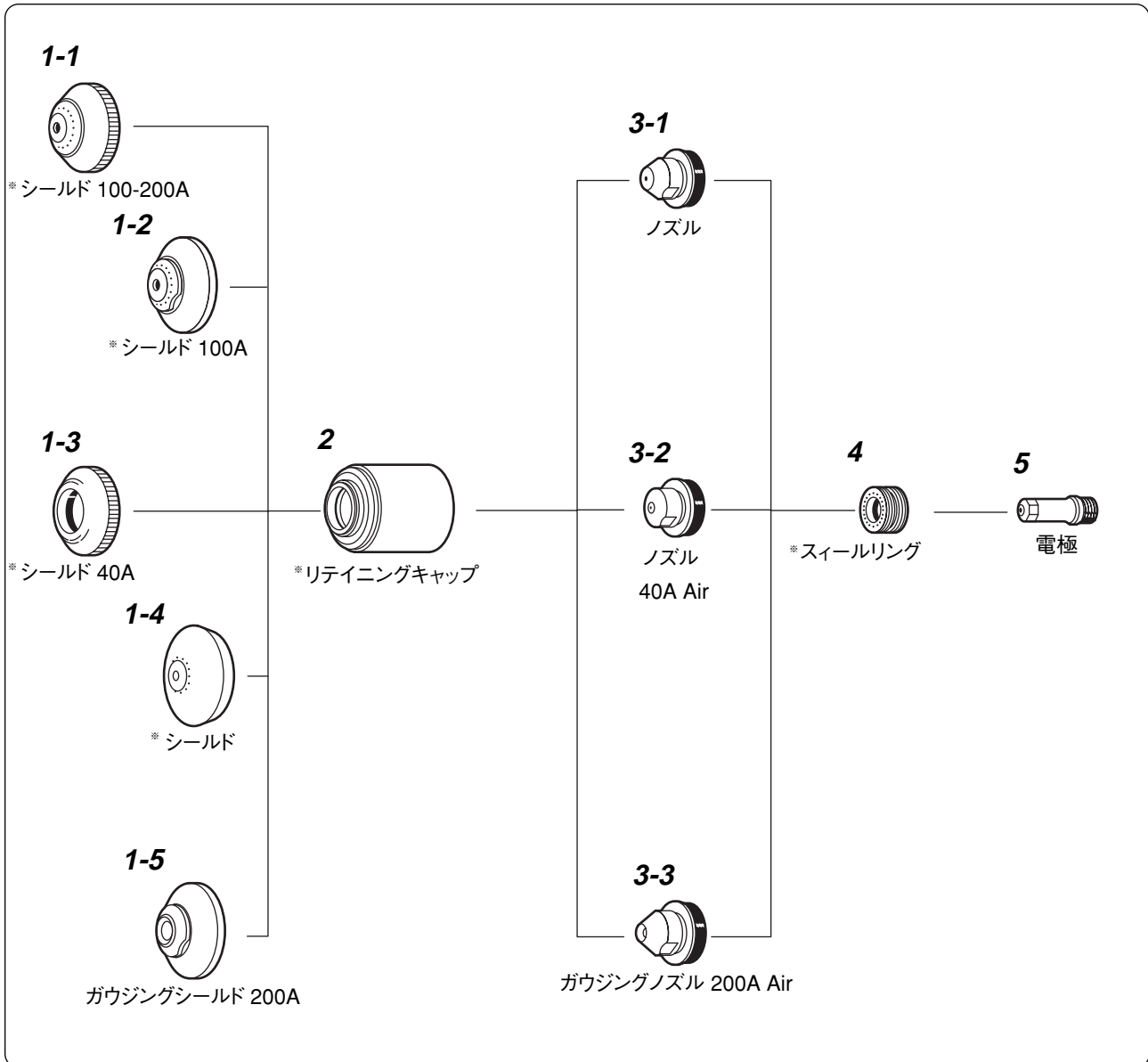

No.	品名	部品番号	適応品番	No.	品名	部品番号	適応品番
1-1	シールド	100-200A	*HY020424 020424	4	スィールリング 200A O <sub>2</sub>	HY020678	020678
1-2	シールド	100A	*HY020448 020448		200A Air	HY020679	020679
1-3	シールド	40A	*HY020688 020688		100-200A N <sub>2</sub> , Air	HY020607	020607
1-4	シールド	200A (W.M.)	*HY020566 020566		40A O <sub>2</sub> , Air	HY020613	020613
		100A (W.M.)	*HY020618 020618		5	電極 O <sub>2</sub> , Air	HY020664
1-5	ガウジングシールド	200A	HY020485 020485	N <sub>2</sub>		HY020415	020415
2	リテイニングキャップ		*HY020423 020423				
3-1	ノズル	200A N <sub>2</sub> , Air	HY020608 020608				
		100A N <sub>2</sub> , Air	HY020611 020611				
		200A O <sub>2</sub>	HY020605 020605				
		100A O <sub>2</sub>	HY020690 020690				
3-2	ノズル	40A Air	HY020689 020689				
3-3	ガウジングノズル	200A Air	HY020615 020615				

HY用 HT-2000

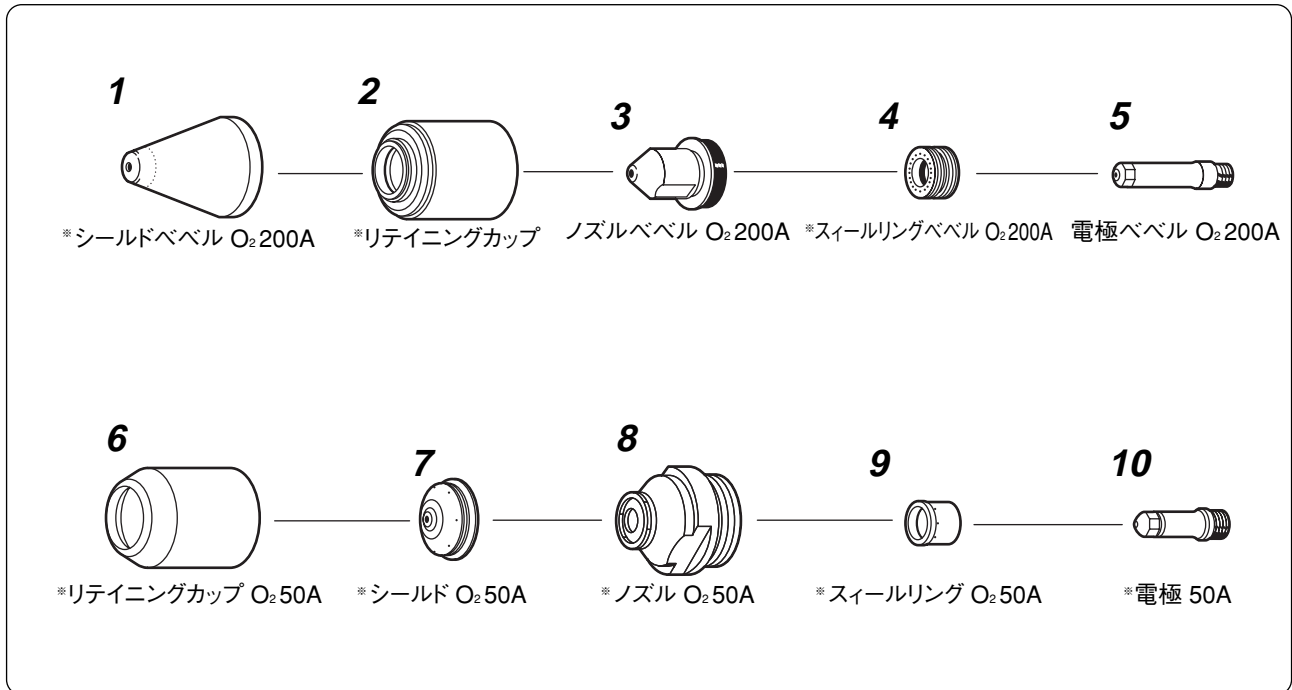

No.	品名	部品番号	適応品番
1	シールドベベル	200A O <sub>2</sub> *HY120260	120260
2	リテイニングキャップ	*HY020423	020423
3	ノズルベベル	200A O <sub>2</sub> HY120259	120259
4	スイールリングベベル	200A O <sub>2</sub> *HY020678	020678
5	電極ベベル	200A O <sub>2</sub> HY120258	120258
6	リテイニングキャップ	50A O <sub>2</sub> *HY120185	120185
7	シールド	50A O <sub>2</sub> *HY120186	120186
8	ノズル	50A O <sub>2</sub> *HY120182	120182
9	スイールリング	50A O <sub>2</sub> *HY120179	120179
10	電極	50A *HY120178	120178

HY用 HT-4001

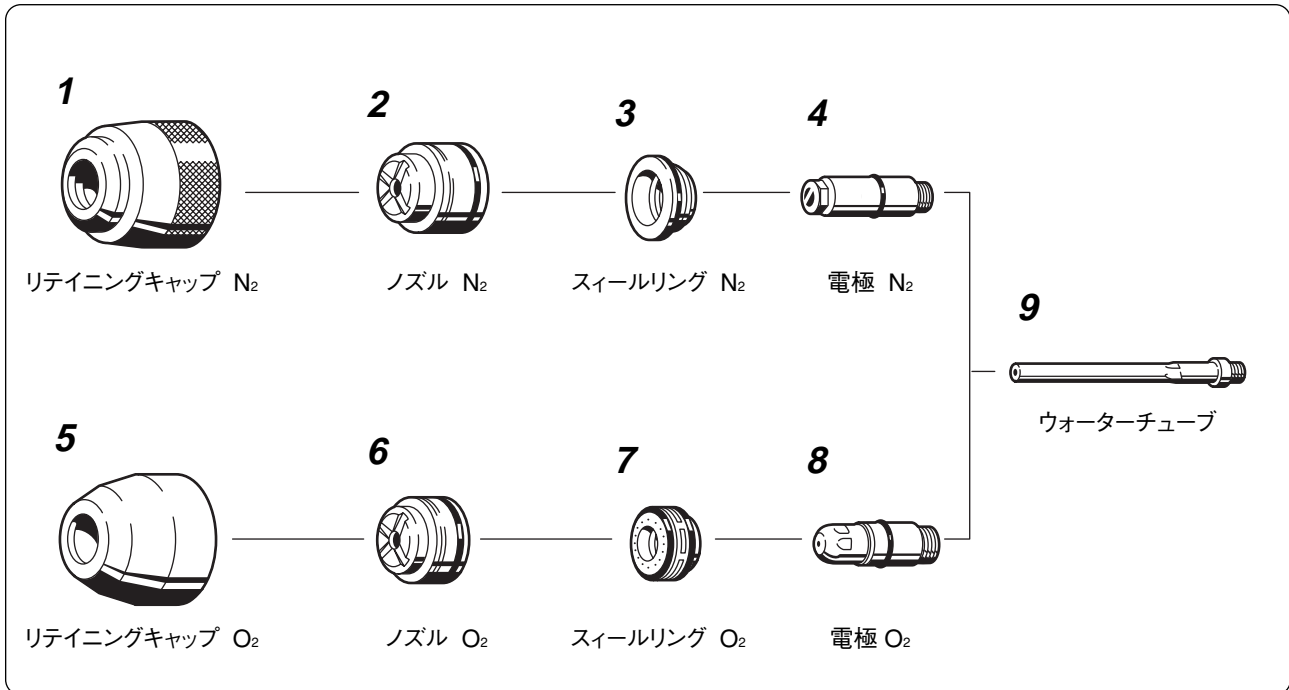

No.	品名	部品番号	適応品番	No.	品名	部品番号	適応品番				
1	リテイニングキャップ N <sub>2</sub> (Std.)	(Vectra)	*HY020580	020580	4	電極 N <sub>2</sub>	HY020285	020285			
		(Vespel)	HY020286	020286			5	リテイニングキャップ O <sub>2</sub> (テーパー)	HY020579	020579	
2	ノズル N <sub>2</sub>	0.120	*HY020281	020281	6	ノズル O <sub>2</sub>	0.099	HY020086	020086		
		0.166	HY020282	020282			7	スィールリング O <sub>2</sub>	260A	*HY020623	020623
		0.187	HY020283	020283					340A	*HY120135	120135
		0.220	HY020284	020284			8	電極 O <sub>2</sub>	260A	HY020663	020663
0.220 L	HY020039	020039	340A	HY120090	120090						
3	スィールリング N <sub>2</sub>	0.120-0.187	HY020039	020039	9	ウォーターチューブ	170/400/600	HY020990	020990		
		0.220	HY020040	020040							
		0.120-0.187 L	HY020042	020042							
		0.220 L	HY020079	020079							

HY用 HT-4001 RAC620 (BEVELING)

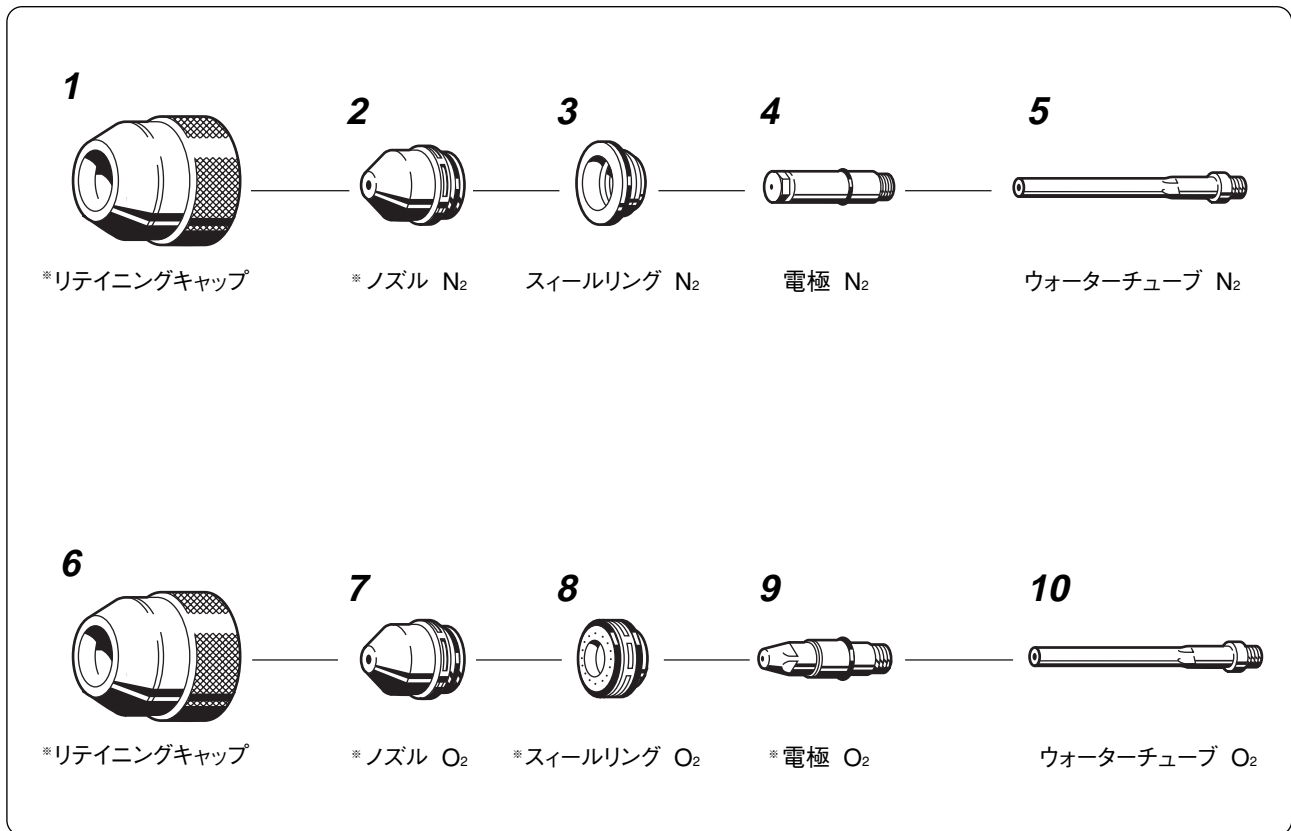

No.	品名	部品番号	適応品番	No.	品名	部品番号	適応品番		
1	リテイニングキャップ (Vectra)	*HY120004	120004	6	リテイニングキャップ (Vectra)	*HY120030	120030		
	(Vespel)	*HY020969	020969			(Vespel)	*HY020029	020029	
2	ノズル N <sub>2</sub>	0.120	*HY020964	020964	7	ノズル O <sub>2</sub>	0.099	*HY020973	020973
		0.166	*HY020965	020965			L	*HY020974	020974
		0.187	*HY020966	020966			8	スィールリング O <sub>2</sub>	
		0.220	*HY020967	020967	L	*HY120015			120015
3	スィールリング N <sub>2</sub>	0.120-0.187	HY020039	020039	9	電極 O <sub>2</sub>		*HY020975	020975
		0.220	HY020040	020040			10	ウォーターチューブ O <sub>2</sub>	
		0.120-0.187 L	HY020042	020042		トーチボディ			*HY020970
		0.220 L	HY020079	020079		マウンティングスリーブ	*HY020749	020749	
4	電極 N <sub>2</sub>	HY020968	020968						
5	ウォーターチューブ N <sub>2</sub>	HY020991	020991						

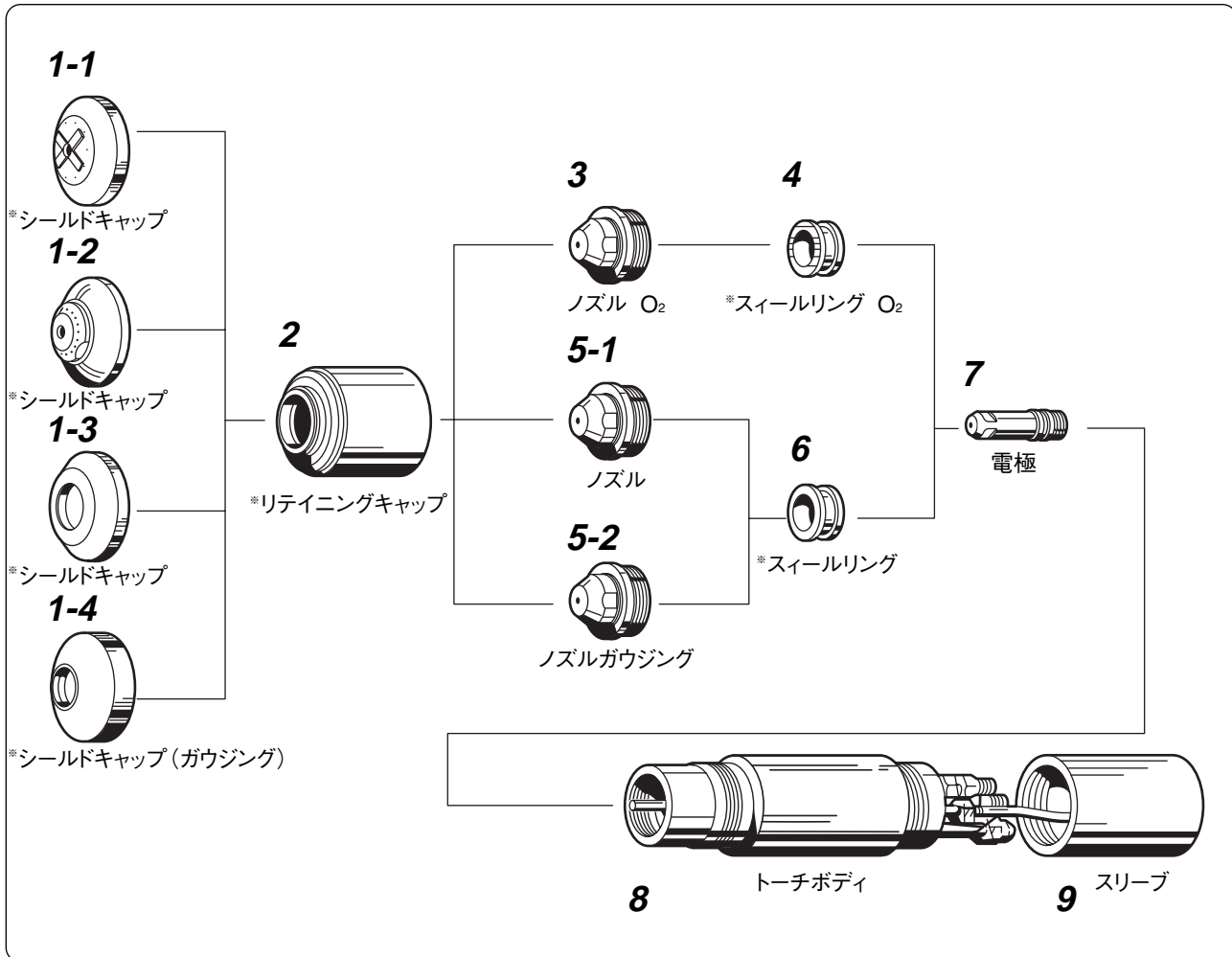

No.	品名	部品番号	適応品番	No.	品名	部品番号	適応品番
1-1	シールドキャップ	200A (W.M.) *HY020566	020566	7	電極	Air-O <sub>2</sub> HY020414	020414
		100A (W.M.) *HY020618	020618			N <sub>2</sub> HY020415	020415
1-2	シールドキャップ	200A 0.086 *HY020424	020424	8	トーチボディ	HY020470	020470
		100A *HY020448	020448			9	スリーブ
1-3	シールドキャップ	40A *HY020688	020688	トーチボディ (90°)		*HY020484	
1-4	シールドガウジング	200A *HY020485	020485	ノズル		HY020486	020486
2	リテイニングキャップ	*HY020423	020423			HY020417	020417
3	ノズル O <sub>2</sub>	200A HY020605	020605			HY020418	020418
		100A HY020616	020616			HY020447	020447
4	スィールリング O <sub>2</sub>	200A HY020604	020604			HY020515	020515
		100A HY020617	020617	スィールリング		HY020416	020416
5-1	ノズル	200A Air-N <sub>2</sub> -ArH HY020608	020608			HY020425	020425
		100A Air-N <sub>2</sub> -ArH HY020611	020611				
		HY020612	020612				
5-2	ノズルガウジング	HY020615	020615				
6	スィールリング	100-200A Air-N <sub>2</sub> -ArH HY020607	020607				
		40A ArH HY020613	020613				

HY用 MAX-20 (PAC110)POWERMAX350

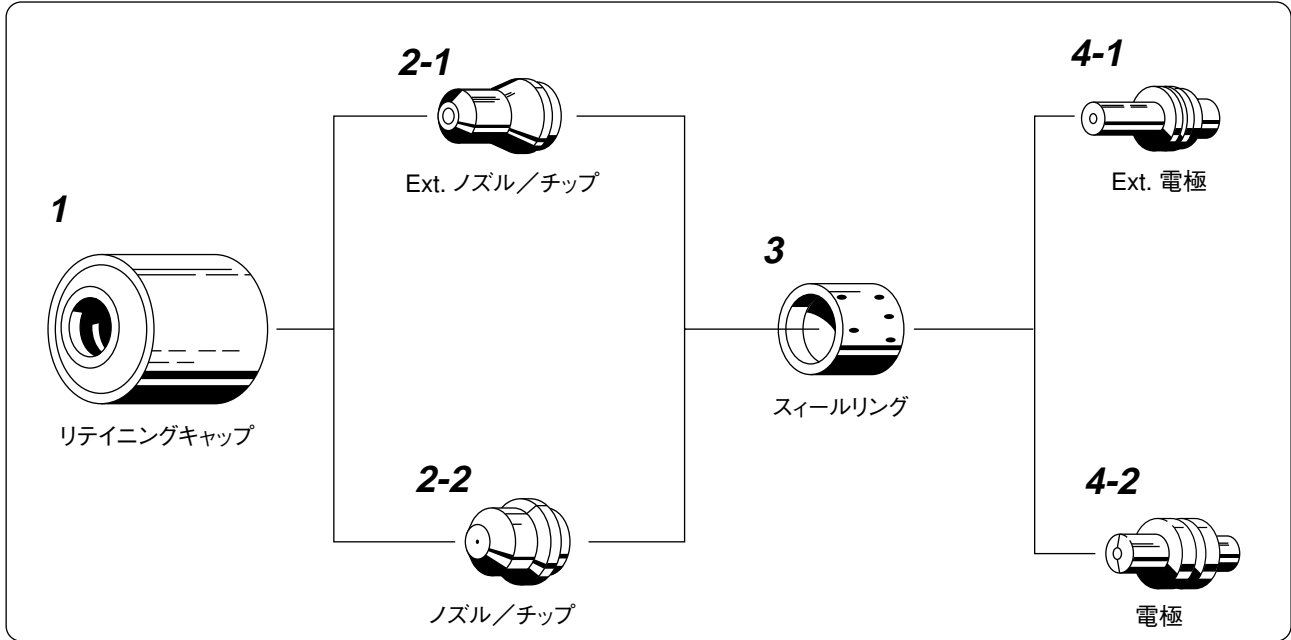

No.	品名	部品番号	適応品番
1	リテイニングキャップ	HY020218	020218
2-1	Ext. ノズル/チップ	HY020381	020381
		HY120504	120504
2-2	ノズル/チップ	HY020219	020219
		HY020299	020299
3	スィールリング	HY020239	020239
4-1	Ext. 電極	HY020382	020382
4-2	電極	HY020220	020220
		HY044016	044016
		HY026016	026016



HY用 MAX-100 (PAC130)

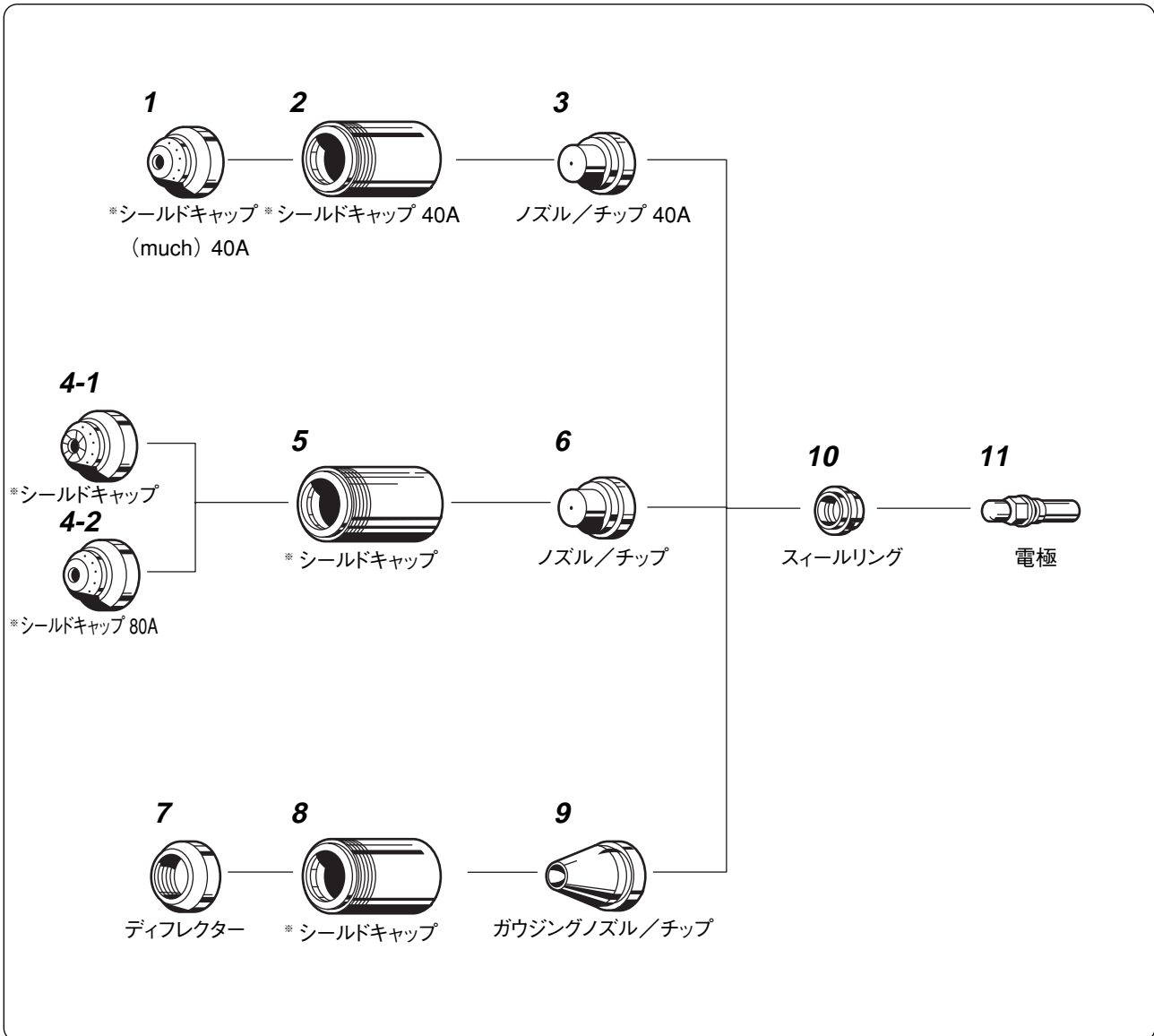

No.	品名	部品番号	適応品番
1	シールドキャップ (much) 40A	*HY020492	020492
2	シールドキャップ 40A	*HY020490	020490
3	ノズル/チップ 40A	HY020396	020396
4-1	シールド	*HY020335	020335
4-2	シールドキャップ (much) 80A	*HY020334	020334
5	シールドキャップ	*HY020336	020336
6	ノズル/チップ 80A	HY020397	020397
	100A	HY020337	020337
7	ディフレクター	HY020333	020333
8	シールドキャップ	*HY020336	020336
9	ガウジングノズル/チップ	HY020339	020339
10	スィールリング	HY020194	020194
11	電極	Air HY020191	020191
		N <sub>2</sub> HY020193	020193
		Air HY120433	120433

HY用 MAX-100 (PAC130)

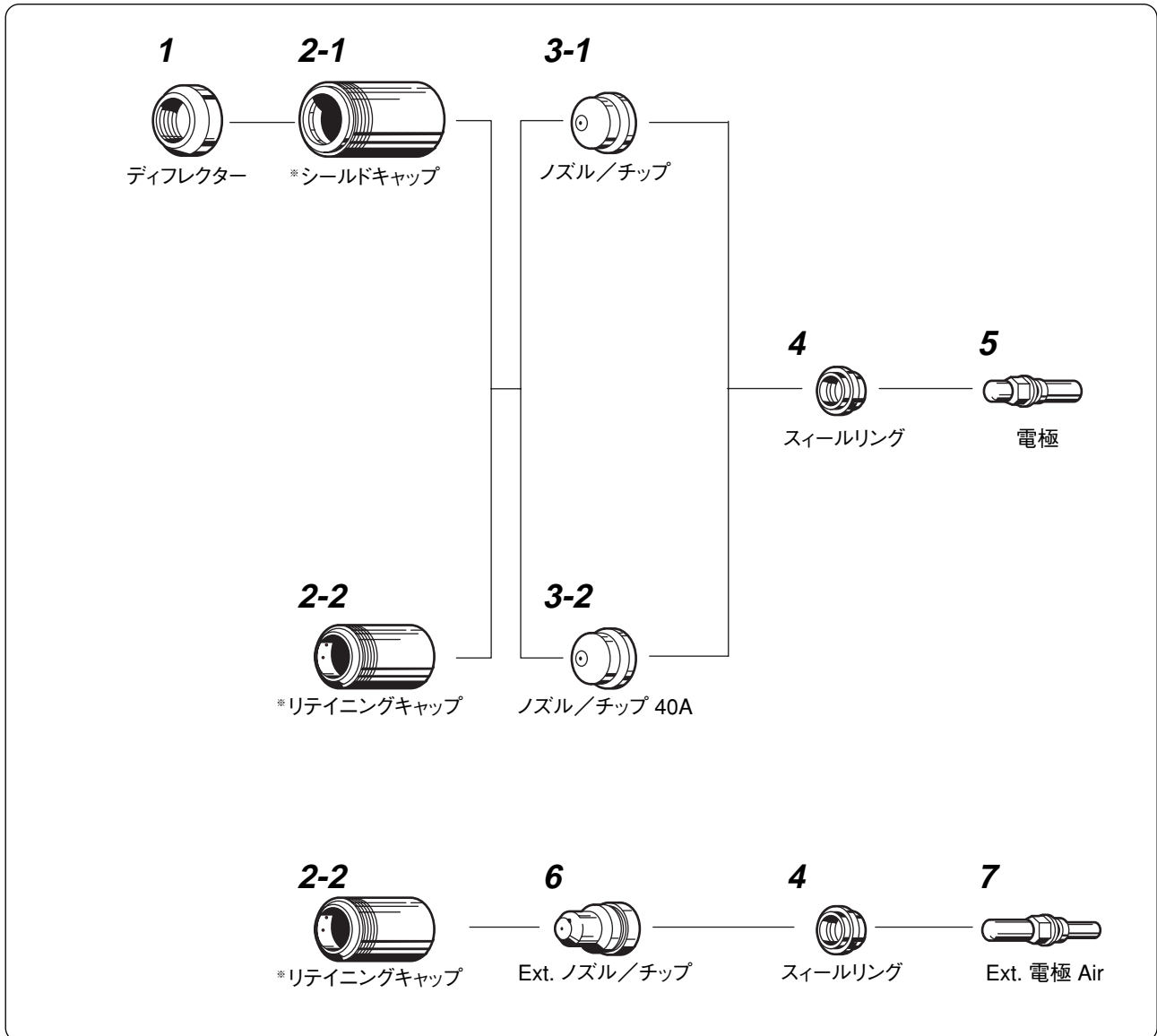

No.	品名	部品番号	適応品番	
1	ディフレクター	HY020333	020333	
2-1	スリーブキャップ	*HY020336	020336	
2-2	リテイニングキャップ	*HY020184	020184	
3-1	ノズル/チップ	80A	HY020345	020345
		100A	HY020195	020195
3-2	ノズル/チップ	40A	HY020203	020203
4	スイールリング	HY020194	020194	
5	電極	Air	HY020191	020191
		N <sub>2</sub>	HY020193	020193
		Air	HY120433	120433
6	Ext. ノズル/チップ	HY020563	020563	
7	Ext. 電極	Air	HY020564	020564
		リング	HY026018	026018
		リング	HY058019	058019
		マシントーチ	HY020201	020201

HY用 MAX-40 (PAC140)

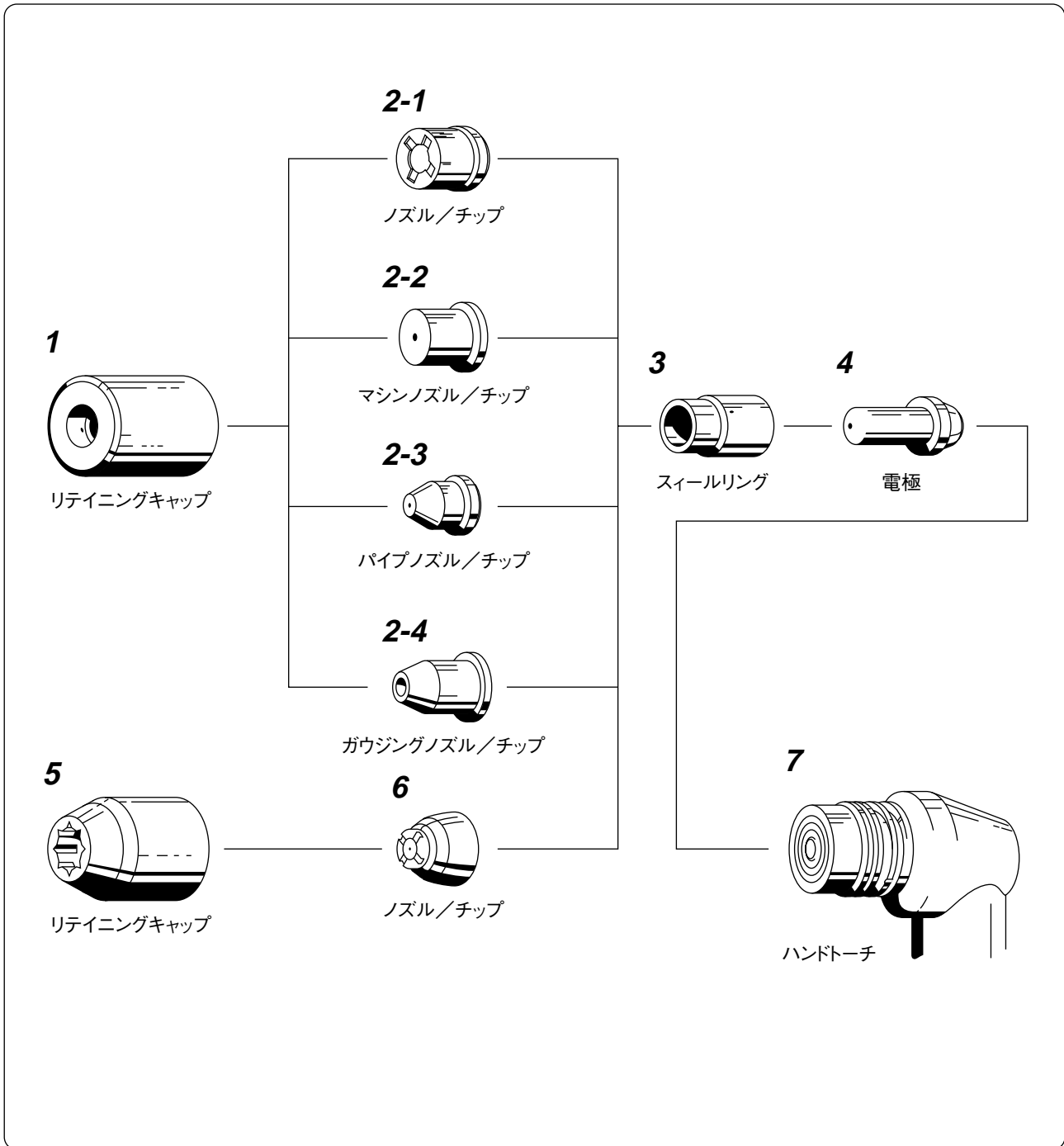

No.	品名	部品番号	適応品番
1	リテiningキャップ	HY020104	020104
2-1	ノズル/チップ	HY020115	020115
2-2	マシンノズル/チップ	HY020102	020102
2-3	パイプノズル/チップ	HY020131	020131
2-4	ガウジングノズル/チップ	HY020340	020340
3	スイールリング	HY020101	020101
4	電極	N <sub>2</sub> HY020167 Air HY020103	020167 020103
5	リテiningキャップ	(Hi. Vis) HY020200	020200
6	ノズル/チップ	(Hi. Vis) HY020197	020197
7	ハンドトーチ	HY057114	057114

HY用 MAX-40 (PAC140)

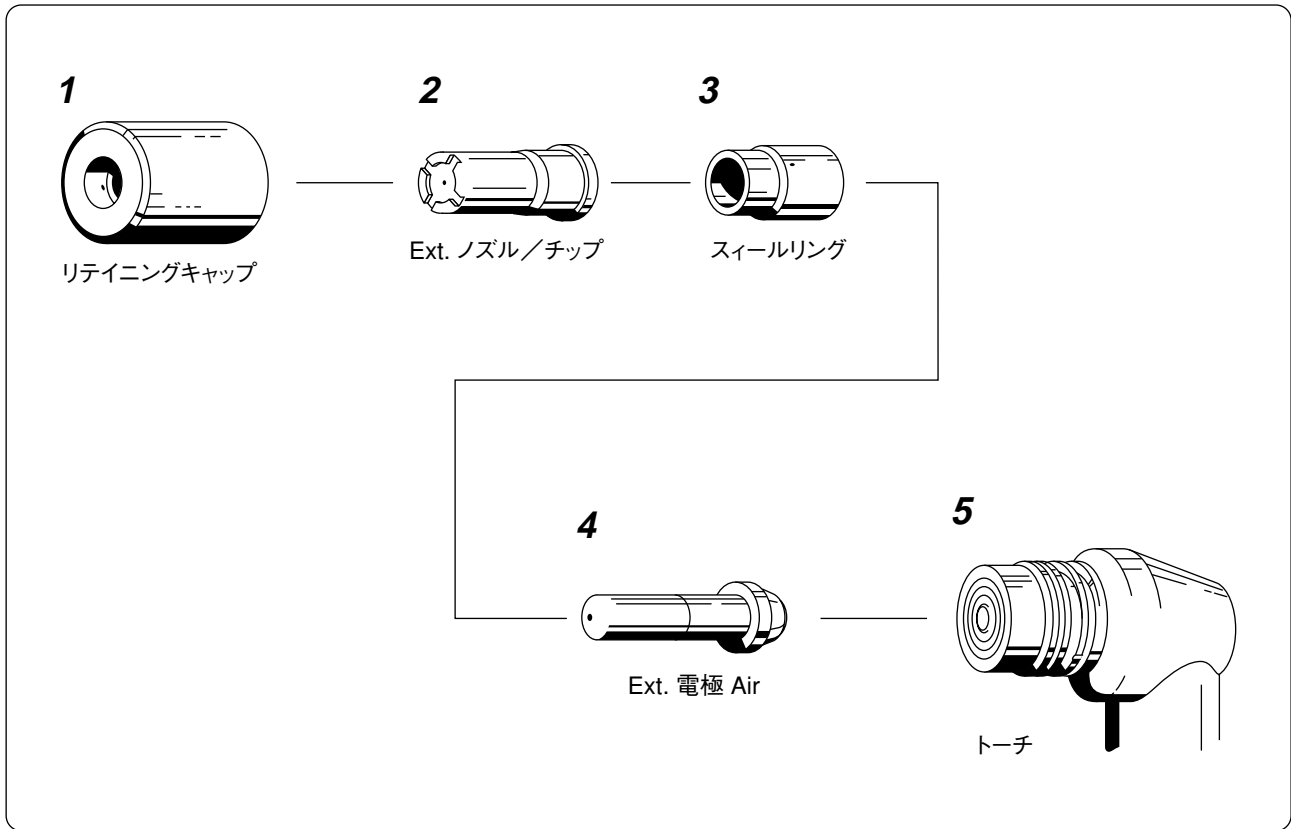

No.	品名	部品番号	適応品番
1	リテイニングキャップ	HY020104	020104
2	Ext. ノズル/チップ	HY020466	020466
3	スィールリング	HY020101	020101
4	Ext. 電極 Air	HY020467	020467
5	ハンドトーチ	HY057114	057114
	Oリング	HY044016	044016
	Oリング	HY026016	026016
	トーチ (mach.)	HY020114	020114
	トーチ w/25' Leads (75°)	HY057012	057012
	トーチ w/25' Leads (180°)	HY057053	057053
	ハンドル	*HY020120	020120

HY用 MAX-100D (PAC160)

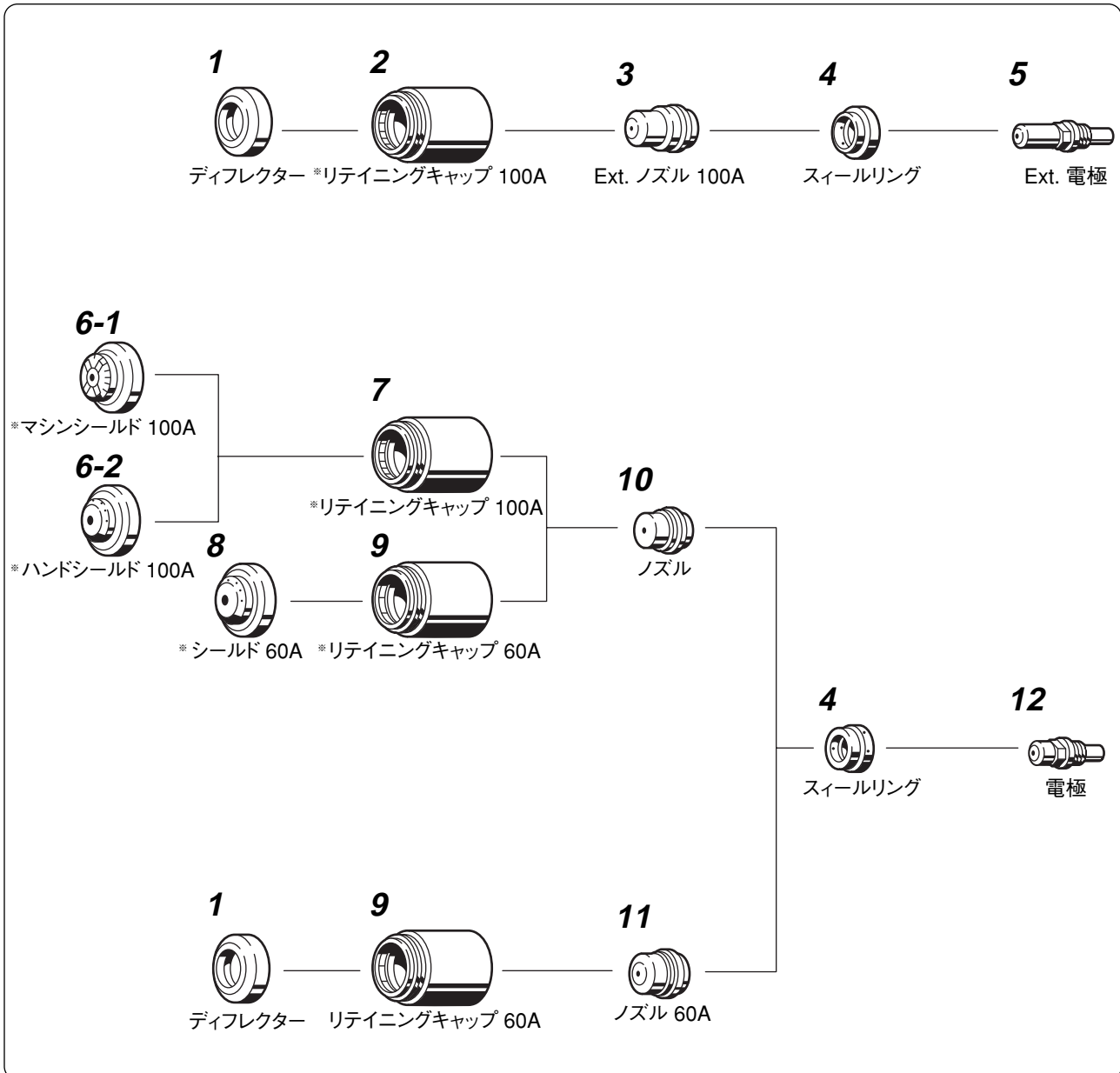

No.	品名	部品番号	適応品番	No.	品名	部品番号	適応品番
1	ディフレクター	HY020333	020333	9	リテイニングキャップ	60A *HY020756	020756
2	リテイニングキャップ	100A *HY020846	020846	10	ノズル	100A (シールド) HY020705	020705
3	Ext. ノズル	100A HY020754	020754			60A (シールド) HY020753	020753
4	スィールリング	HY020706	020706			60A HY120336	120336
5	Ext. 電極	Air HY020564	020564	11	ノズル	60A (アンシールド) HY020922	020922
		N <sub>2</sub> HY020887	020887	12	電極	60-100A Air HY020191	020191
6-1	マシンシールド	100A *HY020334	020334			N <sub>2</sub> -ArH HY020193	020193
6-2	ハンドシールド	100A *HY020335	020335				
7	リテイニングキャップ	100A *HY020846	020846				
8	シールド	60A *HY020492	020492				

HY用 MAX-100D (PAC160)

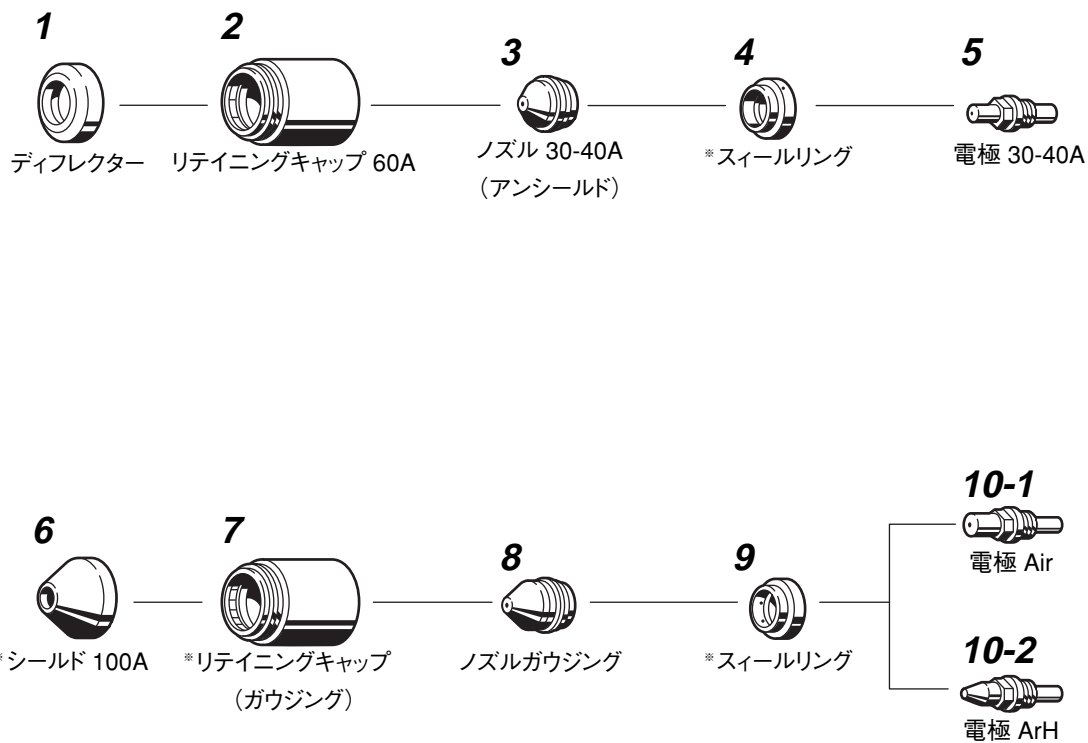

No.	品名	部品番号	適応品番
1	ディフレクター	HY020333	020333
2	リテイニングキャップ 60A	*HY020756	020756
3	ノズル(アンシールド) 30-40A	HY020921	020921
4	スィールリング	*HY020950	020950
5	電極 30-40A	HY020951	020951
6	シールド	*HY020712	020712
7	リテイニングキャップガウジング	*HY020699	020699
8	ノズルガウジング	HY020745	020745
		HY020704	020704
9	スィールリング	*HY020750	020750
10-1	電極 Air	HY020744	020744
10-2	電極 ArH	HY020703	020703

HY用 PAC-500

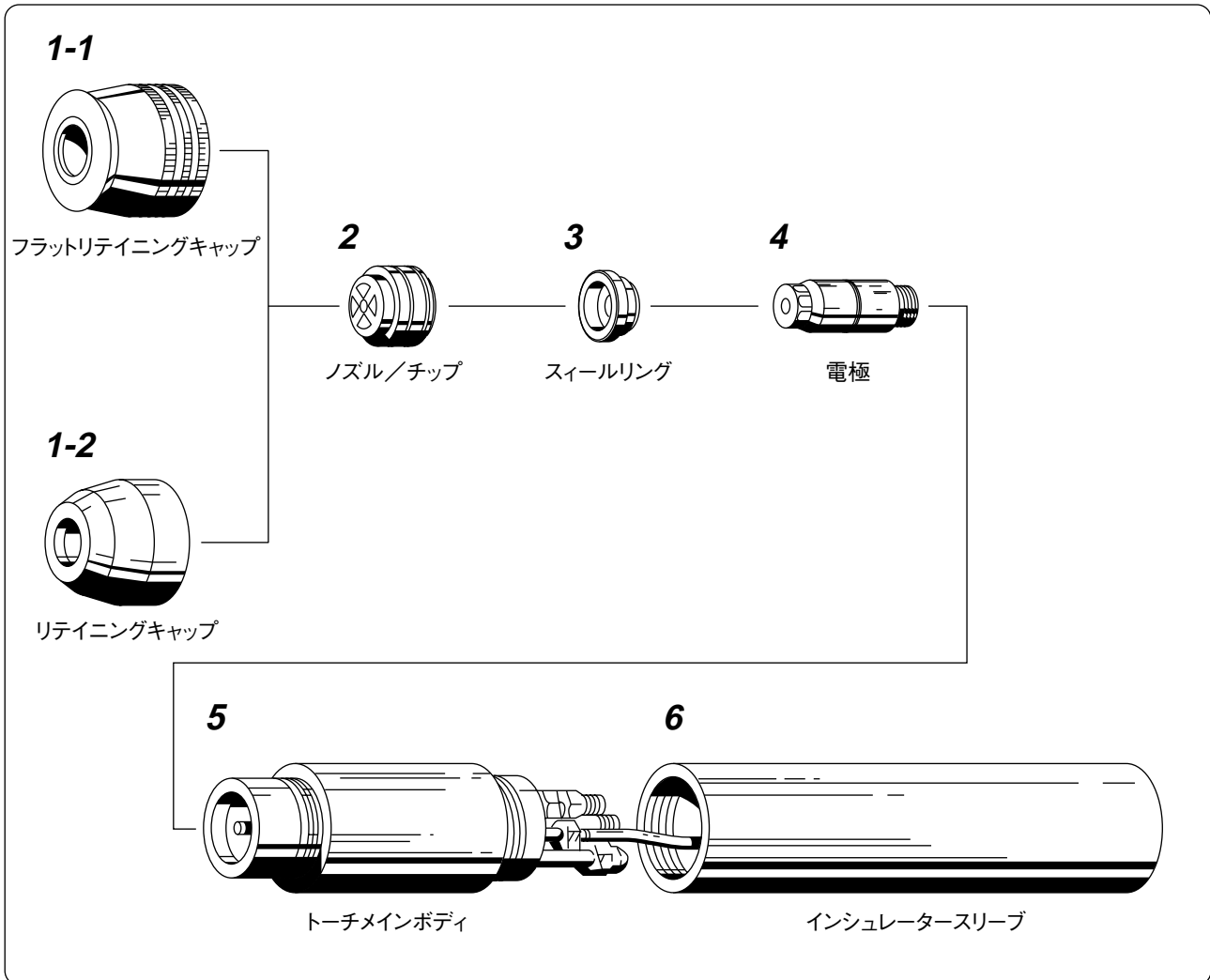

No.	品名	部品番号	適応品番	No.	品名	部品番号	適応品番	
1-1	フラットリテイニングキャップ	HY020043	020043	4	電極	HY020038	020038	
1-2	テーパーリテイニングキャップ	HY020034	020034	5	トーチメインボディ	HY020030	020030	
	リテイニングキャップ	HY020610	020610		トーチメインボディR	HY020030R	020030R	
2	ノズル/チップ	0.166	HY020035	020035	6	インシュレータースリーブ	HY020041	020041
		0.187	HY020036	020036			リングキット	HY025028
		0.220	HY020037	020037				
		0.250	HY020047	020047				
		0.120	HY020050	020050				
3	スイールリング	0.120-0.187	HY020039	020039				
		0.220	HY020040	020040				
		0.250	HY020048	020048				
		0.120-0.187L	HY020042	020042				
		0.220L	HY020079	020079				

## HY用 PAC-600

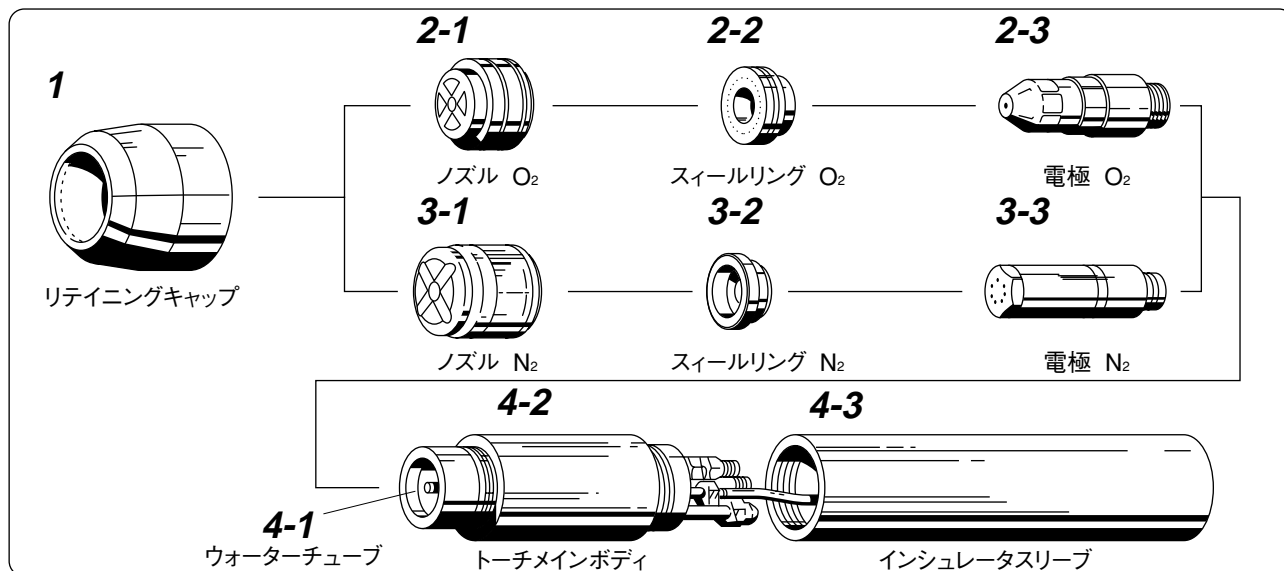

No.	品名	部品番号	適応品番	No.	品名	部品番号	適応品番	
1	リテーニングキャップ	HY020286	020286	3-2	スイールリング N <sub>2</sub>	0.120-0.187	HY020039	020039
	Vectra *HY020582	020582	0.220			HY020042	020042	
	テーパーリテーニングキャップ	HY020579	020579			0.120-0.187L	HY020040	020040
			0.220L			HY020079	020079	
2-1	ノズル O <sub>2</sub>	0.099	HY020086	020086	3-3	電極 N <sub>2</sub>	HY020285	020285
		0.099L	HY020392	020392			4-1	ウォーターチューブ
2-2	スイールリング O <sub>2</sub>	rev	HY020380	020380	4-2	トーチメインボディ		
			HY020391	020391			HY020080	020080
2-3	電極 O <sub>2</sub>		HY020081	020081	4-3	インシュレータースリーブ	HY020041	020041
3-1	ノズル N <sub>2</sub>	0.120	*HY020281	020281				
		0.166	HY020282	020282				
		0.187	HY020283	020283				
		0.220	HY020284	020284				
		0.250	*HY020321	020321				

## HY用 HT-4100 (PAC611)

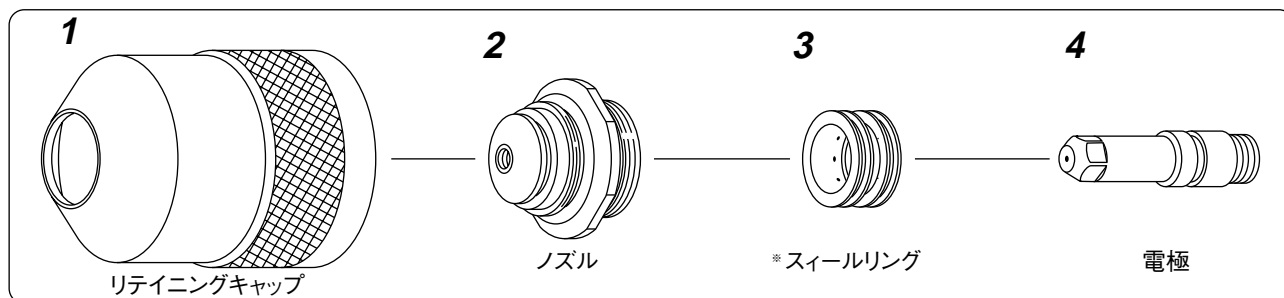

No.	品名	部品番号	適応品番
1	リテーニングキャップ	HY120103	120103
2	ノズル	HY020719	020719
		HY120096	120096
		L HY120116	120116
3	スイールリング	*HY020720	020720
		L *HY120115	120115
4	電極	HY020721	020721



HY用 POWERMAX-800

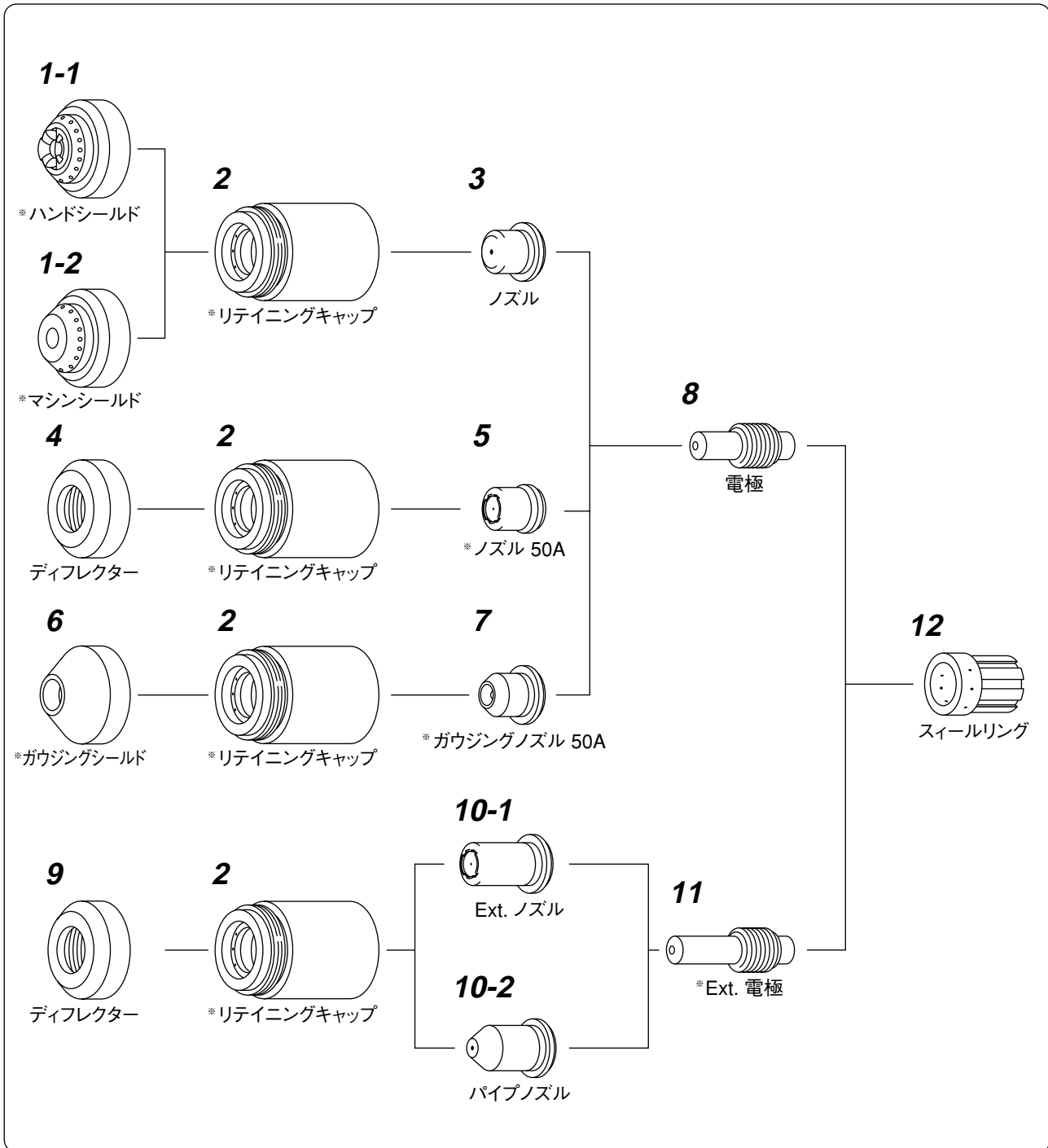

No.	品名	部品番号	適応品番	No.	品名	部品番号	適応品番
1-1	ハンドシールド	*HY120283	120283	7	ガウジングノズル 50A	*HY120281	120281
1-2	マシンシールド	*HY120326	120326	8	電極	Air HY020351 N <sub>2</sub> HY020480	020351 020480
2	リテイニングキャップ	*HY120301	120301	9	ディフレクター	HY120303	120303
3	ノズル	50A HY120282 40A HY120438	120282 120438	10-1	Ext. ノズル	HY120304	120304
4	ディフレクター	HY120303	120303	10-2	パイプノズル	HY120305	120305
5	ノズル	50A *HY020395	020395	11	Ext. 電極	*HY020547	020547
6	ガウジングシールド	HY120302	120302	12	スィールリング	HY020361	020361

HY用 POWERMAX-1100

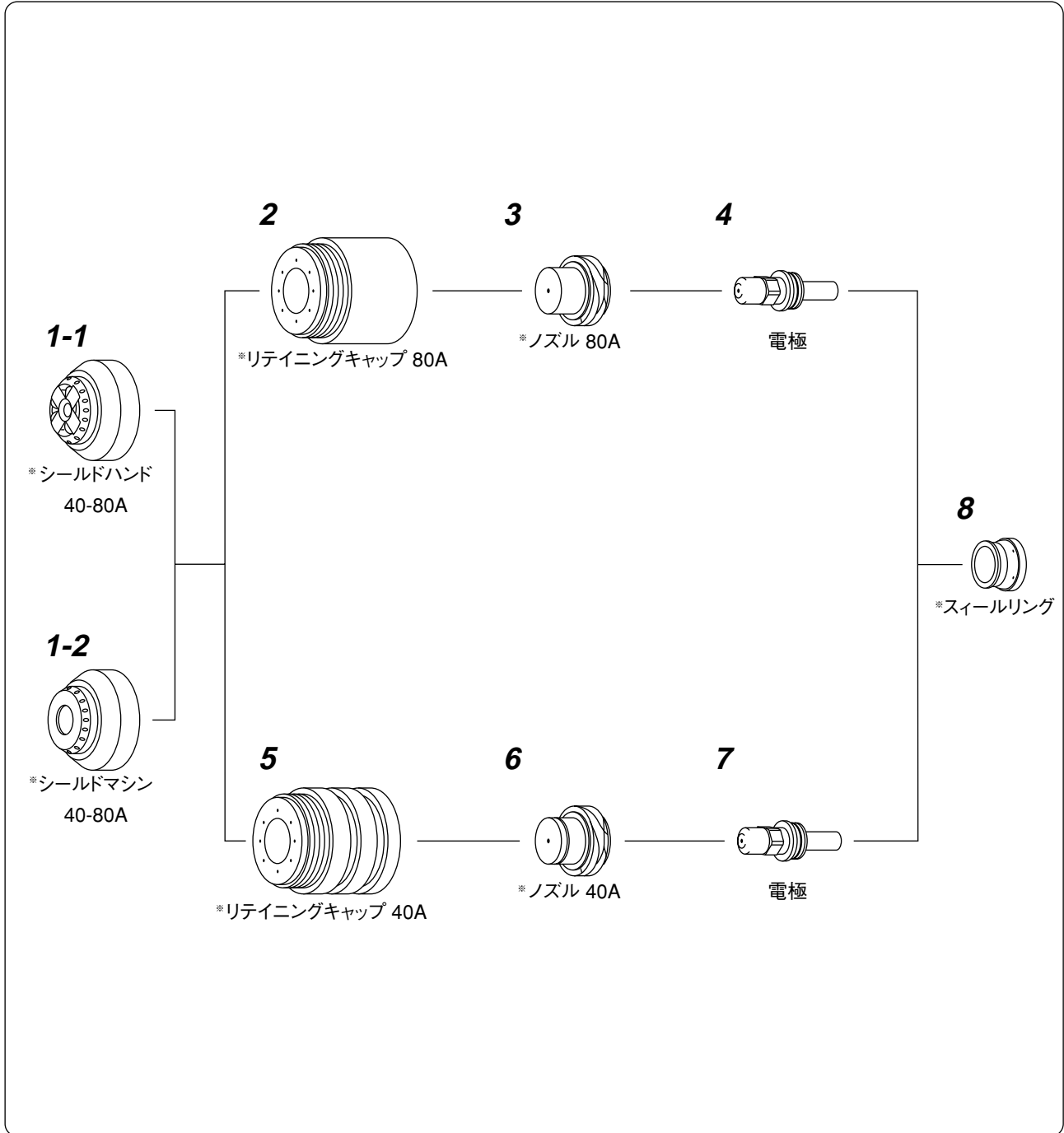

No.	品名	部品番号	適応品番	No.	品名	部品番号	適応品番
1-1	シールドハンド 40-80A	*HY120475	120475	5	リテイニングキャップ 40A	*HY120520	120520
1-2	シールドマシン 40-80A	*HY120516	120516	6	ノズル 40A	*HY120515	120515
2	リテイニングキャップ 80A	*HY120483	120483	7	電極	HY120473	120473
3	ノズル 80A	*HY120476	120476	8	スィールリング	*HY120474	120474
4	電極	HY120473	120473		トーチボディ	*HY120477	120477

HY用 POWERMAX-1100

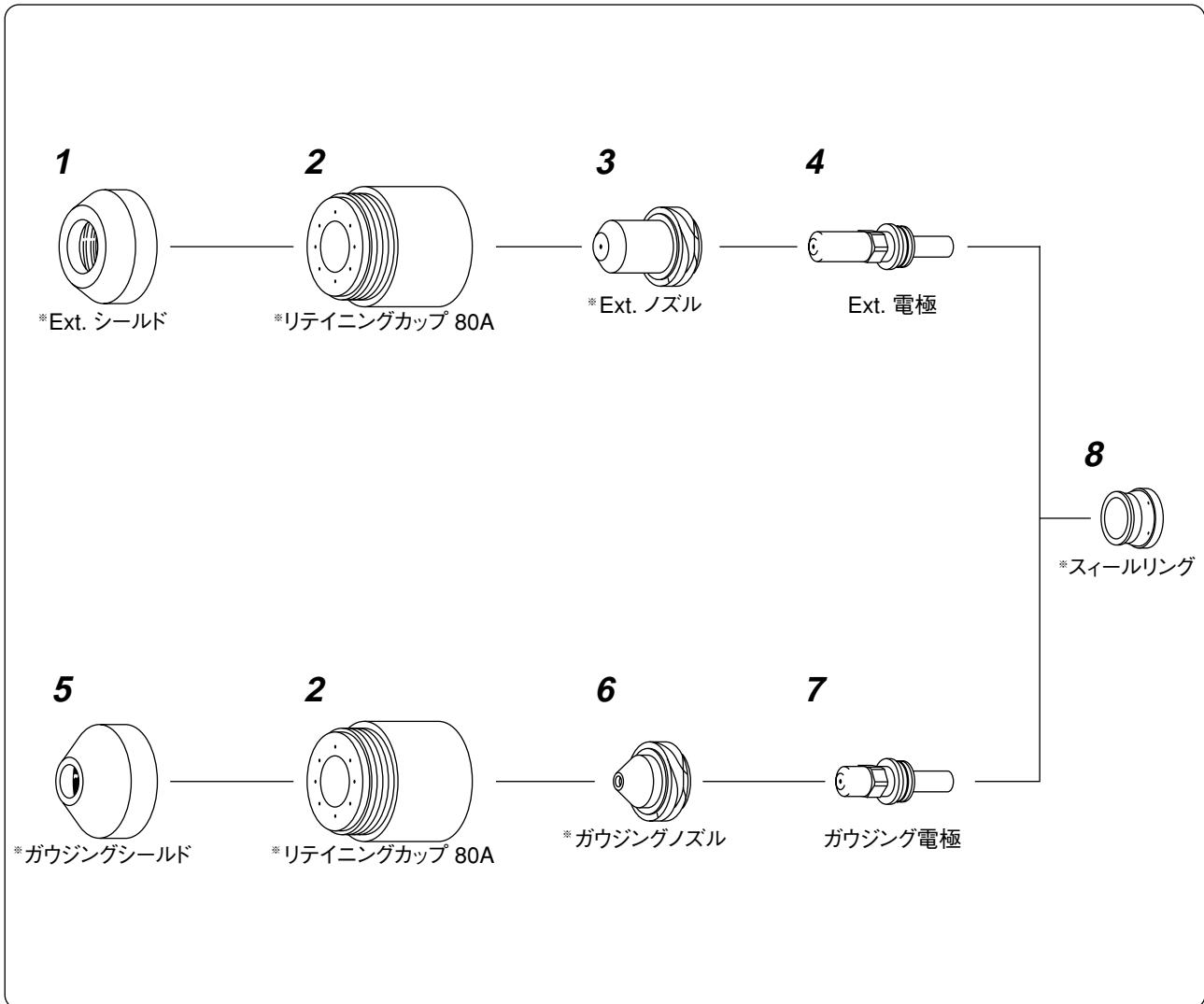

No.	品名	部品番号	適応品番
1	Ext. シールド	*HY120519	120519
2	リテイニングカップ 80A	*HY120483	120483
3	Ext. ノズル	*HY120518	120518
4	Ext. 電極	HY120517	120517
5	ガウジングシールド	*HY120510	120510
6	ガウジングノズル	*HY120509	120509
7	ガウジング電極	HY120473	120473
8	スチールリング	*HY120474	120474
	トーチボディ	*HY120477	120477

MG用

**PCH-60**

**1**

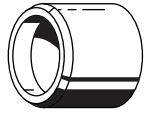

MG PCH-60キャップ

**2**

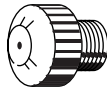

MG PCH-60チップ

**3**

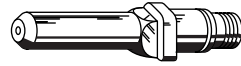

MG PCH-60電極

No.	品名	部品番号	適応品番
<b>1</b>	MG PCH-60キャップ	G75303314	753.03314
<b>2</b>	MG PCH-60チップ	G75303311	753.03311
		1.0 G75303753	753.03753
		1.2 G75303754	753.03754
<b>3</b>	MG PCH-60電極	G75303293	753.03293

**1 50-WH**

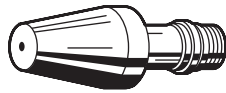

NITインサートチップ

**3 503WH**

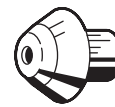

NITインサートチップ

**2 100-500WH**



NITインサートチップ

No.	品名	部品番号	適応品番
<b>1</b>	NITインサートチップ	1.6mm M050116	
		2.0mm M050120	
<b>2</b>	NITインサートチップ	2.0mm M070120	105-01-1
		2.4mm M070124	205-01-1
		3.2mm M070132	505-01-1
<b>3</b>	NITインサートチップ	3.2mm 50305011	50305-01-1
		2.0mm 503050120	50305-01-1-2

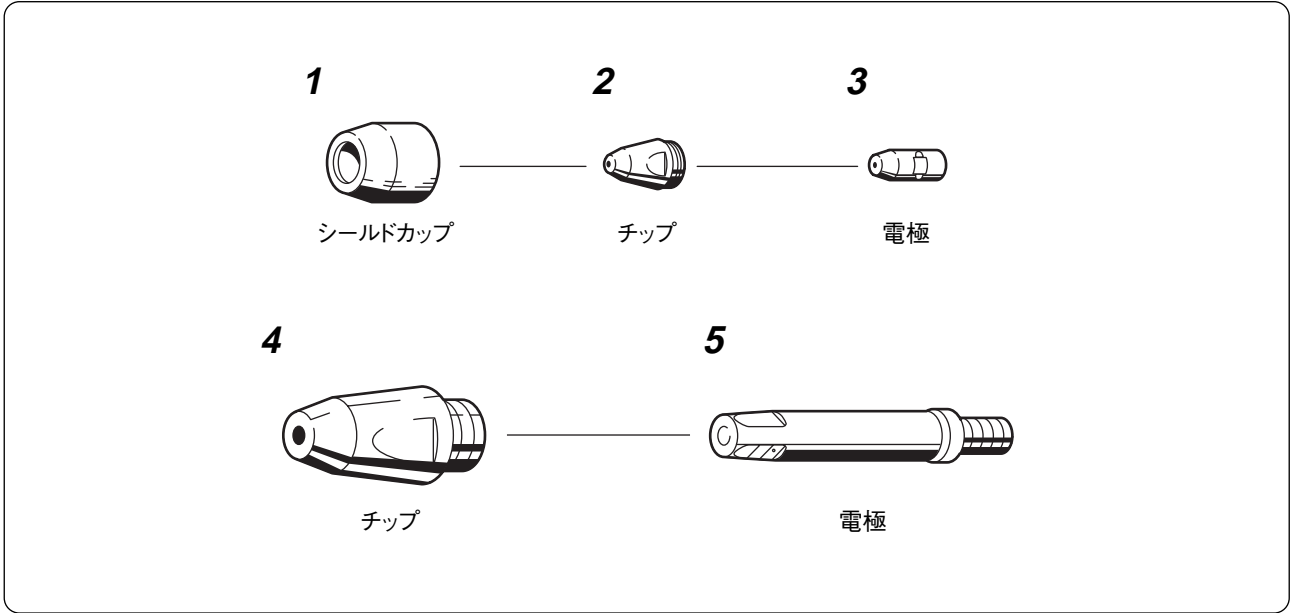

No.	品名	部品番号	適応品番
1	Nプラズマシールドカップ	35A	TGN-01217 TGN01217
		40-80A	TGN-02004 TGN02004
2	Nプラズマチップ	35A 5形ショート1.1mm	TET-01035 TET01035
		35APF形ショート1.1mm	TET-00005 TET00005
		35APF形ロング1.1mm	TET-00003 TET00003
		40A ショート1.1mm	TET-01110 TET01110
		60A ショート1.3mm	TET-01310 TET01310
		60A 5形ショート1.3mm	TET-01305 TET01305
		80A ショート1.5mm	TET-01512 TET01512
		80A 5形ショート1.5mm	TET-01507 TET01507
3	Nプラズマ電極	150A ショートA2.0mm	TET-02036 TET02036
		35A 5形ショート	TET-01035 TET01035
		35APF形ショート	TET-00006 TET00006
		35APF形ロング	TET-00004 TET00004
		40A-80Aショート	TET-02033 TET02033
		150A 5形ショート	TET-01654 TET01654

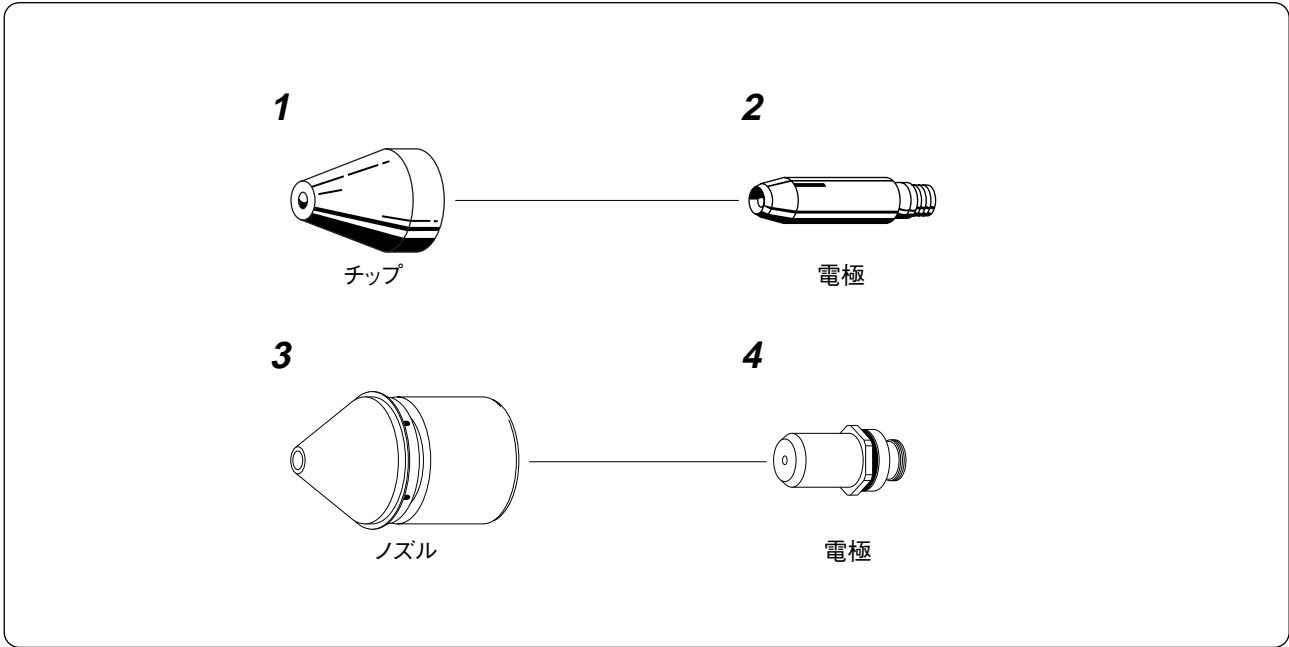

No.	品名	部品番号	適応品番
1	チップ	2.5mm PST-250-2.5	
		1.2mm PST-80-01	
2	電極	PST-250-E	
		PST-80-0	
3	ノズル	300L X084927	タイプ300L
		300R X084927R	タイプ300R
		400L X0849274L	タイプ400L
		400R X0849274R	タイプ400R
		500L X0849275L	タイプ500L
		500R X0849275R	タイプ500R
		200L X0849272L	タイプ200L
		200R X0849272R	タイプ200R
4	電極 リテイニングカップ	X084922	X084922
		PST-80-02	



株式会社 **トーキン**

〒432-8006 浜松市大久保町1509 (浜松技術工業団地内)

TEL:053/485-5555 FAX:053/485-5505

® E-mail: [eigyoun@tokinarc.co.jp](mailto:eigyoun@tokinarc.co.jp)

URL: [www.tokinarc.co.jp](http://www.tokinarc.co.jp)