

**TOKINARC®**

## 水冷半自動トーチ取扱説明書

**CSH-50W**

**CSH-50WX**

この説明書は、最終的に本製品をお使いになる方のお手元に確実に届けられるようお取り計らい願います。

### 目次

1. 定格仕様
2. 型式表示
3. トーチ型式品番
4. 分解図
5. 部品表
6. 組立図

〒432-8006 浜松市中央区大久保町1509  
株式会社 トーキョ  
TEL 053-485-5555 (代表) FAX 053-485-5505  
URL : <http://www.tokinarc.co.jp/>  
E-mail : [eigyoutokinarc.co.jp](mailto:eigyoutokinarc.co.jp)

**株式会社 トーキョ**

## ・1. 定格仕様

トーチ型式	CSH-50W/CSH-50WX	単位
定格電流	500	A
使用率	100	% (CO2)
使用率	60	% (MAG)
適用ワイヤ	1.2, 1.4, 1.6	mmΦ
ケーブル長さ	3, 4, 5	m
冷却方式	水冷	
作業重量	1.4	Kg
全体重量 (3m)	3	Kg

## 2. 型式表示

CSH-50WX-3 (K)

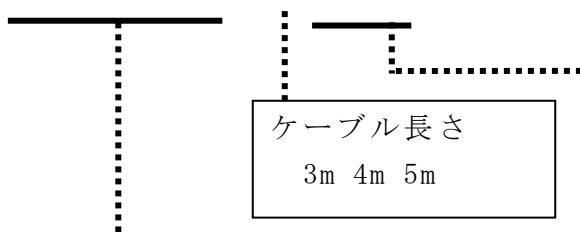

送給装置側の仕様指定  
 (K):空冷送給装置用  
 (BZ カプラ):給排水口 BZ カプラ  
 (J):水冷送給装置用  
 (EURO):ユーロ取付用

トーチ型式  
 CSH-50W 専用の先端部品になります。  
 CSH-50WX WX 自動トーチの先端部品を使用します。

## 3. トーチ型式品番

品番	トーチ型式	品番	トーチ型式
CW50K6030	CSH-50W-3 (K)	02983A	CSH-50WX-3 (K)
CW50K6040	CSH-50W-4 (K)	03087A	CSH-50WX-4 (K)
CW50K6050	CSH-50W-5 (K)	06380A	CSH-50WX-5 (K)
02920A	CSH-50W-3 (BZ カプラ)		CSH-50WX-3 (BZ カプラ)
	CSH-50W-4 (BZ カプラ)		CSH-50WX-4 (BZ カプラ)
	CSH-50W-5 (BZ カプラ)	07528A	CSH-50WX-5 (BZ カプラ)
CW50J6030	CSH-50W-3 (J)	CW5XJ6030	CSH-50WX-3 (J)
CW50J6040	CSH-50W-4 (J)		CSH-50WX-4 (J)
CW50J6050	CSH-50W-5 (J)		CSH-50WX-5 (J)
CW50B6E30	CSH-50W-3 (EURO)	19494A	CSH-50WX-3 (EURO)
CW50B6E40	CSH-50W-4 (EURO)	15372A	CSH-50WX-4 (EURO)
CW50B6E50	CSH-50W-5 (EURO)	16205A	CSH-50WX-5 (EURO)

# 4. 分解図

## CSH-50W/50WX

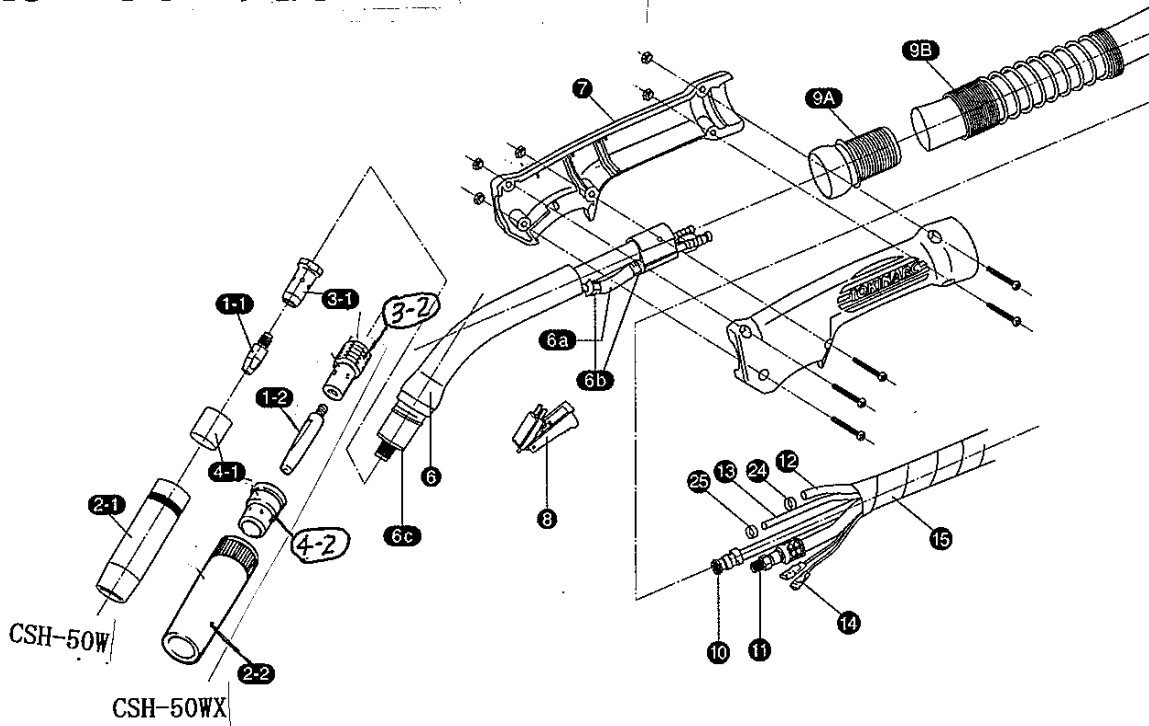

### トーチアダプター

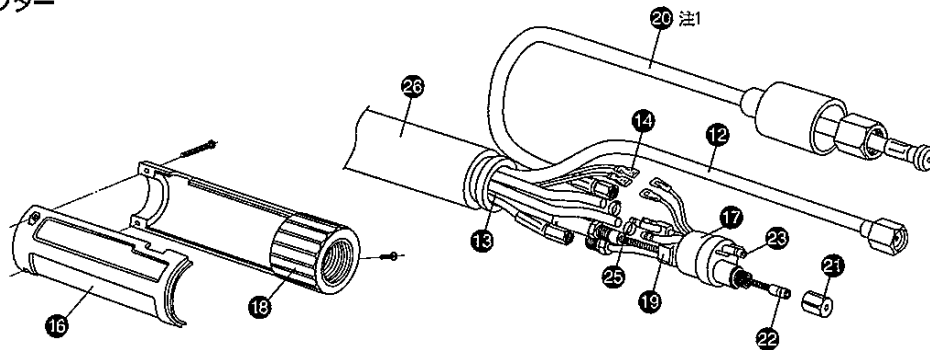

注1：空冷ワイヤ送給装置にとりつける場合(034 622) 排水ホースを使用いたします。

### 水冷ワイヤ送給装置への取り付け

★水冷ワイヤ送給装置を使用する場合、アダプタ形状は次のようになります。

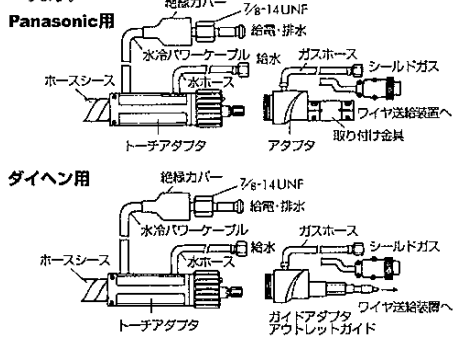

	コード番号	
N水冷アダプタ	035 001	Panasonic用
D水冷アダプタ	035 002	ダイヘン用

### 空冷ワイヤ送給装置への取り付け

★空冷ワイヤ送給装置を使用する場合、アダプタ形状は次のようになります。

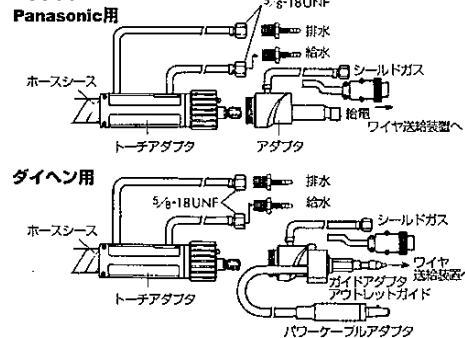

	コード番号	
N空冷アダプタ	020 030	Panasonic用
D空冷アダプタ	020 031	ダイヘン用

## 5. 部品表

NO.	コード番号	部品名
1-1	TP2005070-1200	チップ° 1.2mm M8-30L
	TP2005070-1400	チップ° 1.4mm M8-30L
	TP2005070-1600	チップ° 1.6mm M8-30L ◎
1-2	002003	N チップ° 1.2mm
	002017	N チップ° 1.4mm
	002004	N チップ° 1.6mm ◎
2-1	035700	CSH-50W ノズル 16mm L=80.5mm ◎
	035701	CSH-50W ノズル 19mm L=80.5mm
2-2	034115	NEW β /WX ノズル 16mm ◎
	034116	NEW β /WX ノズル 19mm
3-1	035730	CSH-50W チップ°ホルダ°
3-2	034135	NEW β /WX チップアダプタ
4-1	035731	CSH-50W インシュレータ
4-2	034120	NEW β /WX オリフィス
6	035740	CSH-50W トーチホ°テ°ィ
	035741	CSH-50WX トーチホ°テ°ィ
6a	035744	接続チューブ
6b	035733	カシメリング° 080
7	035745	CSH-50W/AW ハント°ル
8	035746	CSH-50W/AW スイッチ
9A	035747	CSH-50W/AW ハント°ルジ°ョイント
9B	035748	CSH-50W/AW スフ°リング°サホ°ート
10	035753000	CSH-50W フレコンケーブ°ル 3.0m
	035754000	CSH-50W フレコンケーブ°ル 4.0m
	035755000	CSH-50W フレコンケーブ°ル 5.0m
11	035763000	CSH-50W/AW 水浴ハ°ラーケーブ°ル 3.0m
	035764000	CSH-50W/AW 水浴ハ°ラーケーブ°ル 4.0m
	035765000	CSH-50W/AW 水浴ハ°ラーケーブ°ル 5.0m
12	035043000	α -500W ミス°ホ°ス 3.0m
	035044000	α -500W ミス°ホ°ス 4.0m
	035045000	α -500W ミス°ホ°ス 5.0m
		α -500W ER 仕様 ミス°ホ°ス 3.0m
		α -500W ER 仕様 ミス°ホ°ス 4.0m
		α -500W ER 仕様 ミス°ホ°ス 5.0m

NO.	コード番号	部品名
13	035033000	$\alpha$ -500W ガスホース 3.0m
	035034000	$\alpha$ -500W ガスホース 4.0m
	035035000	$\alpha$ -500W ガスホース 5.0m
14	035773000	CSH-50W/AW スイッチケーブル 3.0m
	035774000	CSH-50W/AW スイッチケーブル 4.0m
	035775000	CSH-50W/AW スイッチケーブル 5.0m
15	035783000	CSH-50W/AW ホースシース 3.0m
	035784000	CSH-50W/AW ホースシース 4.0m
	035785000	CSH-50W/AW ホースシース 5.0m
16	034610	NEW $\beta$ アダプタ カバー
		WX500ER 仕様アダプタ カバー
17	034600	NEW $\beta$ 給電アダプタ
		WX500ER 仕様給電アダプタ
18	020002	アダプタ ナット
		WX500ER 仕様アダプタ ナット
19	035600	$\alpha$ -500W 給電ブロック
	DX-0501141	WX451ER 仕様パワーケーブルアダプタ
20	034620	$\beta$ / $\alpha$ 500W 水冷パワージョイントホース
	034622	$\beta$ 空冷排水ホース
		$\alpha$ -500WER 仕様 排水ホース
21	020003	ライナナット
		WX500ER 仕様ライナナット
22	034330	ライナ $\beta$ 500/WX500 3.0m
	034340	ライナ $\beta$ 500/WX500 4.0m
	034350	ライナ $\beta$ 500/WX500 5.0m
		WX500ER 仕様ライナ 3.0m
		WX500ER 仕様ライナ 4.0m
		WX500ER 仕様ライナ 5.0m
23	020005	アダプタ Oリング
		WX500ER 仕様アダプタ Oリング
24	034531	カシメリング 10.0
25	034521	カシメリング 087
26	034621	$\alpha$ $\beta$ AD カリ補強ゴム
		WX500ER 仕様ケーブルサポート
別売		CSH-50W アークカバー

# 6. 組立図 (1) CSH-50W-3(K)

部品 NO.	部品番号 PART NO.	部品名 NAME	材質 MATERIAL	数量 QTY	重量 WEIGHT (kg)	備考 REMARKS
26	034621	F=500W アダプタ接続ゴム		1		
25	034521	カンメリング 087		2		
24	034531	カンメリング 10.0		2		
23	020005	アダプタO'リング		1		W1516-Y0-2
22	034330	F44#500/WX500 30m		1		
21	020003	ライナネット		1		
20	034622	F型冷凍水ホース		1		(水冷給液専用)
19	035600	F=500W アダプタジョイント		1		
18	020002	アダプタナット		1		
17	034600	F=500W アダプタアダプタ		1		
16	034610	F=500W アダプタアダプタ		1		
15	035783000	CSH-50W/AW アダプタアダプタ(3m)		1		
14	035773000	CSH-50W/AW アダプタアダプタ(3m)		1		
13	035033000	F=500W アダプタアダプタ(3m)		1		
12	035043000	F=500W アダプタアダプタ(3m)		1		
11	035763000	CSH-50W/AW アダプタアダプタ(3m)		1		
10	035753000	CSH-50W/AW アダプタアダプタ(3m)		1		
9B	035748	CSH-50W/AW アダプタアダプタ		1		
9A	035747	CSH-50W/AW アダプタアダプタ		1		
8	035746	CSH-50W/AW アダプタアダプタ		1		
7	035745	CSH-50W/AW アダプタアダプタ		1		
6b		カンメリング 080		4		
6a		接続チューブ		2		
6	035740	CSH-50W アダプタアダプタ		1		
4	035731	CSH-50W アダプタアダプタ		1		
3	035730	CSH-50W アダプタアダプタ		1		
2	035700	CSH-50W アダプタアダプタ		1		80.5mm
1	TP2005070-1600	チップ 1.6mm		1		M8

# (2) CSH-50W-3(J)

部品 NO.	部品番号 PART NO.	部品名 NAME	材質 MATERIAL	数量 QTY	重量 WEIGHT (kg)	備考 REMARKS
26	034621	F=500W アダプタ接続ゴム		1		
25	034521	カンメリング 087		2		
24	034531	カンメリング 10.0		2		
23	020005	アダプタO'リング		1		W1516-Y0-2
22	034330	F44#500/WX500 30m		1		
21	020003	ライナネット		1		
20	034620	F型冷凍水ホース		1		(水冷給液専用)
19	035600	F=500W アダプタジョイント		1		
18	020002	アダプタナット		1		
17	034600	F=500W アダプタアダプタ		1		
16	034610	F=500W アダプタアダプタ		1		
15	035783000	CSH-50W/AW アダプタアダプタ(3m)		1		
14	035773000	CSH-50W/AW アダプタアダプタ(3m)		1		
13	035033000	F=500W アダプタアダプタ(3m)		1		
12	035043000	F=500W アダプタアダプタ(3m)		1		
11	035763000	CSH-50W/AW アダプタアダプタ(3m)		1		
10	035753000	CSH-50W/AW アダプタアダプタ(3m)		1		
9B	035748	CSH-50W/AW アダプタアダプタ		1		
9A	035747	CSH-50W/AW アダプタアダプタ		1		
8	035746	CSH-50W/AW アダプタアダプタ		1		
7	035745	CSH-50W/AW アダプタアダプタ		1		
6b		カンメリング 080		4		
6a		接続チューブ		2		
6	035740	CSH-50W アダプタアダプタ		1		
4	035731	CSH-50W アダプタアダプタ		1		
3	035730	CSH-50W アダプタアダプタ		1		
2	035700	CSH-50W アダプタアダプタ		1		80.5mm
1	TP2005070-1600	チップ 1.6mm		1		M8

(3) CSH-50WX-3(BZ カプラ)

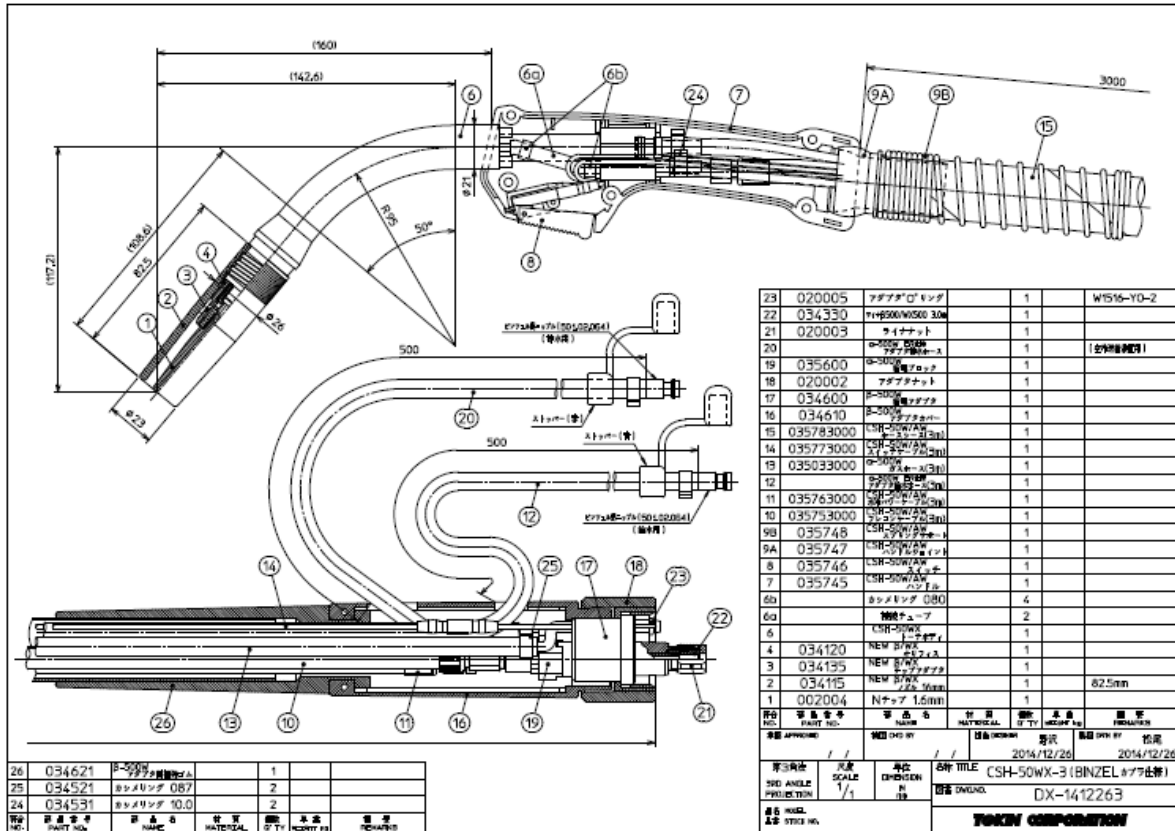

(4) CSH-50WX-3(EURO)

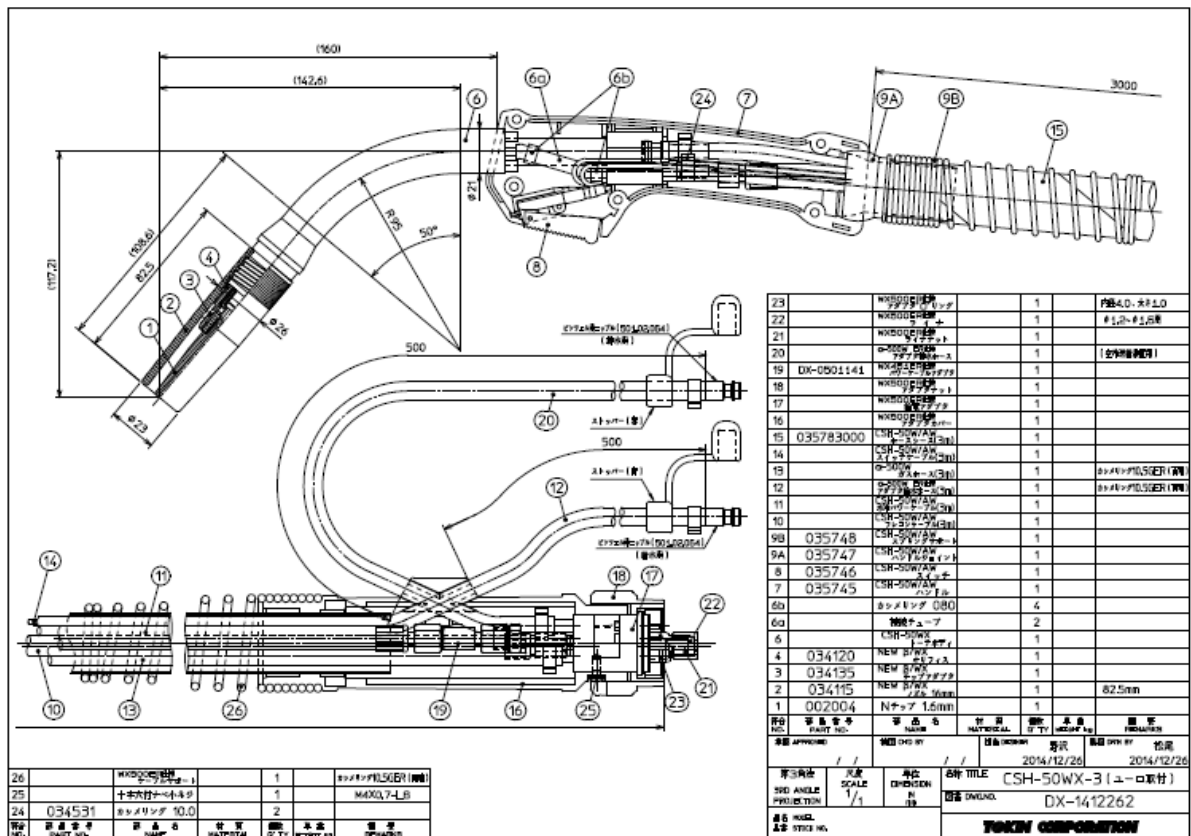

(5) CSH-50WX-3(K)

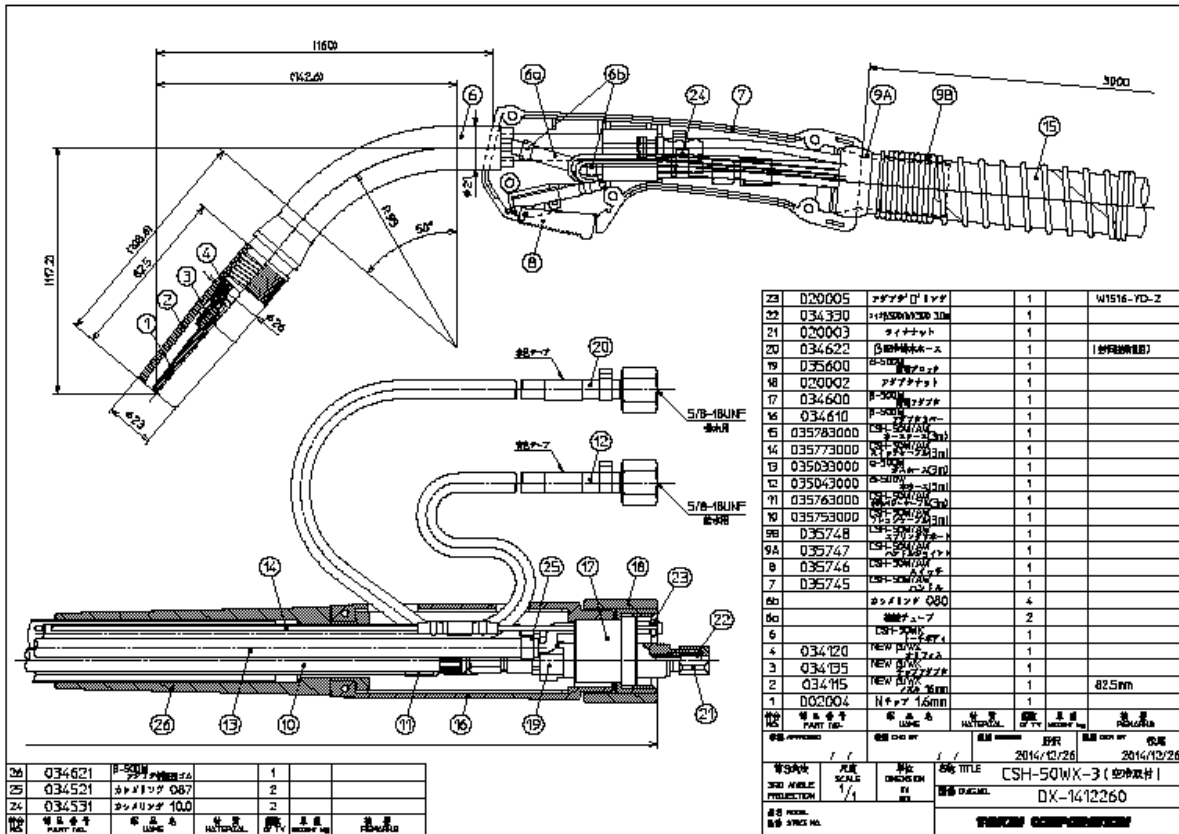

(5) CSH-50WX-3(J)

